

Sun Odyssey 389

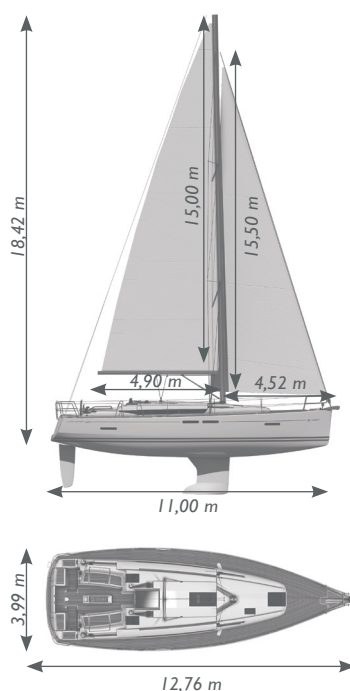

Sun Odyssey 419

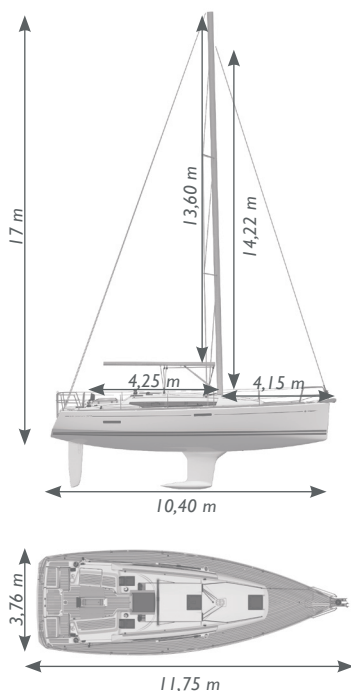

Omologazione CE

SO 389 SO 419

	SO 389	SO 419
DATI TECNICI		
Lunghezza fuori tutto con delfiniera	11,75 m	12,76 m
Lunghezza f.t.	11,34 m	12,34 m
Lunghezza scafo	10,98 m	11,99 m
Lunghezza al galleggiamento	10,40 m	11,00 m
Larghezza	3,76 m	3,99 m
Dislocamento a vuoto con chiglia di serie	6920 kg	7860 kg
Immersione con chiglia in ghisa con bulbo e rivestimento esterno in resina epossidica	1,98 m	2,10 m
Peso chiglia di serie	1996 kg	2260 kg
Immersione con chiglia ridotta in ghisa con bulbo e rivestimento in resina epossidica (SO 389 : doppio timone)	1,50 m	1,55 m
Peso chiglia ridotta	2228 kg	2470 kg
Immersione con deriva mobile in polyester interamente retrattile in zavorra epossidica, doppio timone	1,10 - 2,25 m	-
Peso zavorra con deriva mobile	2313 kg	-
Categoria CE	A8* / B9 / B9	A8 / B9 / B9
Progettista	M. Lombard	P. Briand
Serbatoio acqua (Serbatoio d'acqua realizzato con stampaggio rotazionale sotto la cuccetta di prua con alleggio di riempimento e valvola)	200 L	330 L
Serbatoio carburante rotostampato sotto la cuccetta di poppa con tappo d'alleggio e sfiato	130 L	200 L
Serbatoio acque nere rotostampato nel bagno con scarico per gravità e tappo d'alleggio in coperta	80 L	80 L
Frigorifero con accesso dall'alto	185 L	185 L
VELE		
Vele standard con taglio orizzontale in Poliestere "High Strength"	■ 35 m ²	■ 43,5 m ²
Genoa standard 132 % a taglio orizzontale in poliestere "Alta Resistenza"	■ 35 m ²	-
Genoa standard 106 % a taglio orizzontale in poliestere "Alta Resistenza"	-	■ 32,5 m ²
Lazy bag in tessuto Sunbrella® Taupe con lazy jack integrati	■	■
Genoa Performance 140 % a taglio triradiale in laminato Mylar/Taffetas	-	□ 46,1 m ²
Genoa Performance 132 % a taglio triradiale in laminato Mylar/Taffetas	□ 35 m ²	-
Genoa Performance 106 % a taglio triradiale in laminato Mylar/Taffetas	-	□ 32,5 m ²
Fiocco autovirante a taglio triradiale in laminato Mylar/Taffetas	□ 23,3 m ²	□ 28,2 m ²
Randa Performance a taglio triradiale in laminato Mylar/Taffetas	□ 35 m ²	□ 43,5 m ²
Randa Performance avvolgibile a taglio orizzontale in poliestere	□ 27,2 m ²	□ 34,2 m ²
Vela Code 0 a taglio triradiale in laminato Mylar/Aramide	□ 55,2 m ²	□ 70 m ²
Spinnaker simmetrico dimensione ottimale per la barca (non disponibile in opzione)	99 m ²	118 m ²
Spinnaker asimmetrico dimensione ottimale per la barca (non disponibile in opzione)	90,4 m ²	109 m ²

* B8 nella versione deriva mobile

■ Di serie □ Optional - Non disponibile

	SO 389	SO 419
M A N O V R E		
Verricelli genoa 2 x Harken 40.2 self-tailing	■	-
Verricelli genoa 2 x Harken 46.2 self-tailing	-	■
2 verricelli genoa elettrici Harken 46.2	-	■
Upgrade dei 2 verricelli genoa 2 x Harken 50.2 self-tailing	-	■
Verricelli tuga babordo Harken 35.2 self-tailing	■	-
Verricelli tuga babordo Harken 40.2 self-tailing	-	■
Verricello tuga di dritta Harken 35.2 con maniglia verricello supplementare	*	-
Verricello tuga di dritta Harken 40.2 con maniglia verricello supplementare	-	*
Verricelli del genovese elettrici "Rewind" 2 x 46.2 verricelli che ruotano nei due sensi per bordare o urtare le scotte	-	□
Verricello tuga elettrico 1 x Harken 40.2 12 V self-tailing al posto dei verricelli di series	□	PREFERENCE
Rotaie scotta genoa con carrelli del punto di scotta regolabili posizionati sul top	-	■
Rotaie scotta genoa con carrelli del punto di scotta Harken regolabili (situati sui passavanti)	■	□
Rotaia con carrello a sfere sulla tuga per fiocco autovirante	□	□
Maniglia winch Harken	□	■
Blocca davanti ad ogni postazione del timone per le scotte della randa e del genovese	■	■
Stopper Spinlock e bozzelli di rinvio	■	■
Trasto randa Harken, carrello con cuscinetti a sfera e regolazioni	▲	■
Attrezzatura di spi , stopper spi Spinlock	*	*
Manovre di spi asimmetrico drizza, 2 scotte, mura, pulegge Harken	□	□
Botolón con roldana integrata de acero inoxidable	PREMIERE	PREMIERE
A L B E R O E M A N O V R E		
Albero classico in alluminio con 2 ordini di crocette, in coperta	■	■
Albero con avvolgiranda	□	□
Manovre fisse monotrefolo discontinuo acciaio inox 1 x 19	■	■
Manovre fisse cavo discontinuo acciaio inox Dyform®	▲	▲
Doppio paterazzo	■	■
Paterazzo regolabile con regolatore meccanico	□	□
Genoa con doppia scanalatura, cima avvolgitrice al pozzetto	■	■
Manovre correnti amantiglio, drizza randa, drizza genoa, scotta randa, scotte genoa in poliestere	■	■
Manovre correnti drizza randa, drizza genoa, scotta randa, scotte genoa in Dyneema®	▲	▲
Vang rigido a gas con regolazione nel pozzetto	*	*
P O Z Z E T T O		
Rivestimento in legno massello di sedili, gradini e specchio di poppa	■	■
Copertura fondo pozzetto in legno massello	□	□
Passavanti in legno massello	□	□
Gavoni pozzetto 1 gavone laterale e 1 gavone sotto il sedile di sinistra	■	-
Gavoni pozzetto 2 gavoni laterali e 1 gavone molto capiente sotto il sedile del timoniere	-	■
Gavone per zattera di salvataggio	90 x 59 x 34 cm	90 x 55 x 34 cm
Alloggiamento per la porta di discesa nel gavone del gommone	-	■
Stivaggio per la porta d'entrata nel gavone del pozzetto	■	-
Gavone a vista sotto i sedili della timoneria, spazio per tappi d'aleggio, altoparlanti del pozzetto e presa da banchina	-	■
Piattaforma da bagno basculante a tutto baglio con scaletta telescopica	□	■
Tavolo del pozzetto con lati pieghevoli, spazio porta oggetti centrale, porta bicchieri, passamano in acciaio inossidabile, punti luce, presa 12 V	PREFERENCE	■
Tavolo pozzetto in legno massello	□	□
Gavone bombola gas per 2 bombole, valvola sotto il forno in cucina	■	■
Timoni a ruota x 2 con rivestimento in pelle, bussola su ogni stazione di governo, arco di protezione in acciaio inox	■	■
Timone a ruota in composite	□	□
Timone d'emergenza e tappo fondo pozzetto	■	■
Copritimoni in tessuto Sunbrella® Taupe con cerniere lampo	□	□
Copertura tavolo del pozzetto in tessuto Sunbrella Taupe (con o senza GPS)	□	□
Spazio dedicato agli strumenti elettronici sulle due stazioni di governo e spazio per plotter cartografico GPS sotto il tavolo del pozzetto	■	■
Comando motore leva di comando verticale e quadro motore montato nella stazione di governo di dritta	■	■
Doccetta pozzetto con acqua calda, acqua fredda e miscelatore	PREFERENCE	PREMIERE
Cuscini del pozzetto in tessuto Sunbrella® Sling Taupe con clip in plastica	□	□
Bimini pozzetto in tessuto Sunbrella® Taupe con supporto in acciaio inox, pieghevole con fodera	□	□
Capote pozzetto in tessuto Sunbrella® Taupe	□	□
A T T R E Z Z A T U R A D I C O P E R T A		
Gavone ancora	■	■
Pulpito di prua aperto, in acciaio inox	■	■
Pulpito di poppa in acciaio inox con staffa per salvagente	■	■
Staffa motore fuoribordo a dritta, montato sul pulpito di poppa	□	□
Salpancore elettrico verticale Quick 1000 W per cima tessile e catena da 10 mm, comando a distanza	□	PREMIERE
Verricello a doppio comando con contattacatena montato nel pozzetto	-	□
Ferramenta di prua in acciaio inossidabile, semplice	■	■
Piattaforma di prua con scaletta telescopica in acciaio inox	□	□
Kit ancoraggio ancora Delta 16 kg con 28 metri di catena da 10 mm e 40 metri di cima tessile da 18 mm	□	-
Kit ancoraggio ancora Delta 20 kg con 32 metri di catena da 10 mm e 45 metri di cima tessile da 18 mm	-	□
Battagliola doppia in acciaio inox, candelieri in acciaio inox	■	■
Sportelli di apertura nella battagliola	PREFERENCE	PREFERENCE
Falchetta con profili	■	■
Bottazzo	□	□
Gallosce d'ormeggio 4 x gallosce	■	■
Gallosce d'ormeggio al baglio maestro 2 x gallosce	PREMIERE	PREMIERE
Kit d'ormeggio parabordi e cima tessile	□	□
Tientibene in legno sulla tuga	■	■

▲ Pack Performance * Pacchetto navigazione ■ Di serie □ Optional - Non disponibile

INFORMAZIONI TECNICHE		
CONSTRUZIONE		
Coperta a iniezione Prisma Process®, gelcoat ISO	■	■
Scafo stratificato in vetroresina monolitica, gelcoat ISO, "barrier coat" di protezione anti osmosi	■	■
Struttura controstampo integrale con accesso ai madieri, stratificazione aggiuntiva dello scafo nei punti di attacco zavorra e sartie anti-osmosi	■	-
Struttura a controstampo interno con accesso madiere anti-tallonamento	-	■
ILLUMINAZIONE		
Plafoniere incassate LED in ottone cromato in dinette, bagni e cabine	■	■
Lampade rivestite in cuoio nella cabina anteriore e nelle cabine posteriori	■	■
Lampade in cucina e spot nel bagno	■	■
Illuminazione indiretta sotto i mobili nel quadrato	-	PREFERENCE
Luce tavolo a carteggio su supporto flessibile e orientabile con guaina in cuoio	■	■
CIRCUITO ELETTRICO		
Alternatore 12 V	125 A	125 A
Ripartitore di carica / isolatore	■	■
Capacità batteria motore 12V	80 Ah	110 Ah
Capacità batteria servizi 120 Ah	80 Ah	230 Ah
2 x 80 Ah batterie supplementare per parco batterie uso domestico	PREMIERE	-
2 x 115 Ah batterie supplementare per parco batterie uso domestico	-	PREMIERE
Interruttore per batteria motore, uno per batteria servizi e interruttore generale negativo	■	■
Presse banchina 220 V con interruttore differenziale, presa 220 V al tavolo a carteggio, cabine e cucina	PREMIERE	PREMIERE
Caricabatterie 40 A, multifase	PREMIERE	-
Caricabatterie 60 A, multifase	-	PREMIERE
Quadro elettrico 12 V con interruttore 12 V, interruttori 220 V, amperometro 12 V	■	■
Pannelli solari 2 x 45 W sulla tuga con relé di carica	□	□
Una presa 12 V in ogni cabina e al tavolo a carteggio	■	■
Upgrade delle batterie al litio	-	□
Batterie al litio domestici	□	□
Forno microonde acciaio inox 220 V	□	□
SISTEMA IDRAULICO		
Sistema acqua calda e fredda in pressione con tubi di plastica semirigidi	■	■
Pompa per "uso continuativo" dell'acqua e serbatoio d'accumulo	■	■
Boiler collegato allo scambiatore di calore del motore e al circuito elettrico 220 V	25 L	40 L
Rubineria cromata con doccetta nei bagni	■	■
Pompa sentina manuale nel pozzetto e pompa sentina elettrica con relé	■	■
Serbatoio acqua supplementare 130 L sotto la cuccetta di poppa a dritta	□	-
Serbatoio acqua supplementare 200 L sotto la cuccetta di poppa a dritta	-	□
Contatore consumo acqua numerico	■	■
Docce con pompa elettrica individuale con filtri e interruttore on-off	■	■
WC marino, di grosse dimensioni, con pompa manuale	■	■
WC elettrico Quiet-Flush in sostituzione del WC standard, comando individuale per ogni WC	□	□
Serbatoio acque nere da 80 L con scarico per gravità e tappo d'aleggio per bagno di prua (bagno di poppa a sinistra dotato di serbatoio da 80 L di serie)	■	■
MOTORIZZAZIONE		
Yanmar 3YM30 29 CV / 21 kW, Sail Drive	■	-
Yanmar 3JH5-CE 40 CV / 29.4 kW, Sail Drive	-	■
Yanmar 4JH545CR 45 CV / 33 kW, Sail Drive		
Vano motore completamente insonorizzato con accesso motore dietro la discesa sottocoperta e dalla cabina di poppa	■	■
Filtro separatore	■	■
Marmitta incorporata, tubo di scappamento in acciaio inox a poppa, ventilazione forzata	■	■
Elica tripale fissa	■	■
Elica a pale abbattibili, Flex-o-Fold	▲	▲
Elica di prua con 2 batterie supplementari, nel tunnel	□	-
Elica di prua con 2 batterie supplementari stampato nello scafo	-	□
Timone in poliestere	■	■
COMFORT		
Oblò a scafo fissi	4	8
Oblò apribili nel pozzetto e sulla tuga	2	2
Oblò laterali fissi	6	6
Oblò sulla tuga apribili	2	2
Boccaporti apribili verso prua	4	6
Tende oscuranti zanzariere per boccaporti	PREMIERE	PREMIERE
Stazione audio FUSION RA70N con bluetooth	PREFERENCE	PREFERENCE
Altoparlanti nel quadrato	PREFERENCE	PREFERENCE
Altoparlanti stagni nel pozzetto	PREFERENCE	PREFERENCE
TV LED 22" montata sulla paratia dell'albero con lettore DVD	-	□
Antenna TV con amplificatore	-	□
Aria condizionata 220 V 16000 BTU montata sotto il divanetto del quadrato, bocchette d'aerazione nel quadrato e nelle cabine	□	-
Aria condizionata 220 V 24000 BTU montata sotto il divanetto nella dinette e nel gavone di poppa, bocchette d'aerazione nel quadrato e nelle cabine di prua e di poppa, quadro comandi e termostato	-	□
Riscaldamento ad aria forzata a gasolio, 1 unità Webasto® da 5500 BTU montata nel gavone di poppa con bocchettoni nelle cabine, nella dinette e nei bagni	□	□

▲ Pack Performance * Pacchetto navigazione ■ Di serie □ Optional - Non disponibile

	SO 389		SO 419			
	2C/1A	3C/1A	2C/1A	3C/1A	3C/2A	2C/2A
I N T E R N I						
LEGNO						
Rivestimento in Fine Teak® laminato e modanature in legno massello, vernice anti-UV	■	■	■	■	■	■
Pagliolo stratificato Quercia chiara	■	■	■	■	■	■
Pagliolo stratificato Cedro Grigio	-	-	□	□	□	□
CABINA DI PRUA						
Cabina di prua con letto matrimoniale	■	■	■	■	■	■
Letto matrimoniale con materasso in schiuma ad alta densità	2,07 x 1,85 m	2,07 x 1,85 m	2,10 x 2,00 m	2,10 x 2,00 m	2,10 x 2,00 m	2,10 x 2,00 m
Armadio con scaffali e appendiabiti	2	2	2	2	1	1
Rivestimento interno scafo in capitonné chiaro, stipetti lungo lo scafo e sedile	■	■	■	■	■	■
Scrittoio / tavolino da toilette con mensola in pvc imitazione cuoio, vano porta oggetti, lampada e poltrona	-	-	□	□	-	-
Bagno armatore con lavandino, gancio appendiabiti, specchio, porta asciugamano, portarotolo per carta igienica, cestino, pensile sopra al lavandino, e pompa di svuotamento elettrica	-	-	-	-	■	■
CABINA DI POPPA						
Cabina di poppa armatoriale con letto matrimoniale	■	-	■	-	-	■
Letto matrimoniale con materasso in schiuma ad alta densità	2,02 x 1,94 m	-	2,00 x 1,78 m	-	-	2,00 x 1,78 m
Armadio con scaffali ed appendiabiti	■	-	■	-	-	■
Fasciame dello scafo in capitonné chiaro, stipetti lungo lo scafo	■	-	■	-	-	■
Bagno armatore con ripiano e lavandino, gancio appendiabiti, specchio, porta asciugamano, portarotolo per carta igienica, cestino, pensile sopra il lavandino, e pompa di svuotamento elettrica	■	-	■	-	-	■
Separatore plexi pour d- Divisorio doccia in plexiglass	PREMIERE	-	PREMIERE	-	-	PREMIERE
Barra portabiti in acciaio inox	-	■	■	■	■	■
Stiva a poppa a sinistra con doppio accesso (dal pozzetto ed attraverso il bagno), con 2 cestelli e luce	■	-	■	-	-	■
Due cabine di poppa						
Letti matrimoniali con materassi in schiuma ad alta densità	-	2,02 m x 1,58 m	-	2,00 m x 1,57 m	2,00 m x 1,57 m	-
Armadio capiente con scaffali e appendiabiti in ogni cabina	-	■	-	■	■	-
Rivestimento interno scafo in capitonné chiaro, stipetti lungo lo scafo	-	■	-	■	■	-
Sala da bagno con vasca in acciaio inossidabile, doccia, attaccapanni, specchio, porta asciugamani, portarotolo, vano oggetti sopra il lavabo, pompa della doccia elettrica	-	■	-	■	■	-
Barra portabiti in acciaio inox	-	■	■	■	■	■
Separatore plexiglas per doccia	-	■	■	■	■	■
TAVOLO DA CARTEGGIO						
Tavolo da carteggio con quadro elettrico generale	■	■	■	■	■	■
Tavolo da carteggio con superficie in PVC capitonné tipo cuoio	-	-	■	■	■	■
Guardaroba per cerate	■	-	-	-	-	-
QUADRATO						
Quadrato a U situato a dritta, cuscini e ripostigli sotto i sedili	■	■	■	■	■	■
Tavolo della dinette con bordo e piedi amovibili	■	■	■	■	■	■
Tavolo del quadrato Luxe con prolunga pieghevole e bar	□	□	-	-	-	-
Tavolo del quadrato luxe, pieghevole, con mobile bar e binari che consentono la trasformazione in cuccetta	-	-	□	□	□	□
Quadrato convertibile in cuccetta	□	□	□	□	□	□
Stipetti sistemati nella parte superiore della dinette	■	■	■	■	■	■
Divanetto situato a sinistra con cuscini e stipetti in alto	■	■	■	■	■	■
Discesa sottocoperta con tambuccio in plexiglass e gradini in legno	■	■	■	■	■	■
Porta in plexiglass con stipetti	■	■	■	■	■	■
CUCINA						
Cucina con doppio lavandino, rubinetto con miscelatore cromato, Piano di lavoro in resina sintetica, stipetti e cassetti	■	■	■	■	■	■
Cucina a L situata a dritta, vetro di separazione cucina/dinette	■	■	■	■	■	■
Porta documenti nella parte finale del mobile cucina ad L	■	■	■	■	■	■
Cucina a gas e forno basculante con 2 fuochi e barra in acciaio inox di protezione	■	■	■	■	■	■
Cucina a gas tipo lusso a 2 fuochi, nera, pomelli in legno, forno e grill in acciaio inox	PREMIERE	PREMIERE	PREMIERE	PREMIERE	PREMIERE	PREMIERE
Ghiacciaia, accesso dall'alto, contenitori, frigorifero 12 V sotto la ghiacciaia	■	■	■	■	■	■
Sportello frigorifero verticale	PREFERENCE	PREFERENCE	PREFERENCE	PREFERENCE	PREFERENCE	PREFERENCE
P U N T A L E						
Cabina prua	1,80 / 1,84 m		1,84 m			
Cabina(e) poppa	1,90 m		1,95 m			
Discesa sottocoperta	1,93 m		1,94 m			
Dinette	1,81 / 1,92 m		1,92 m			
Cucina	1,88 m		1,91 m			

■ Di serie □ Optional - Non disponibile C = Cabina B = Bagno



JEANNEAU

SPBI JEANNEAU - 32 Avenue des Sables - CS 30529 - 85505 LES HERBIERS CEDEX - FRANCE - TEL +33 (0)2 51 64 20 20 - FAX +33 (0)2 51 67 37 65

INTERNET : <http://www.jeanneau.com>

