

Sun Odyssey 389

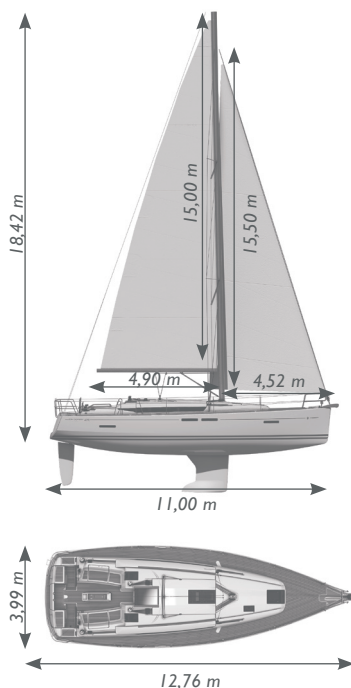

Sun Odyssey 419

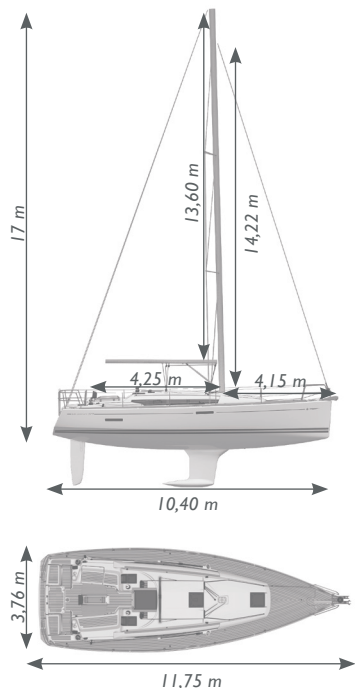

Homologación conforme a las normas C.E.

	SO 389	SO 419
C A R A C T E R Í S T I C A S		
Eslora total con botalón	11,75 m	12,76 m
Eslora total	11,34 m	12,34 m
Eslora de casco	10,98 m	11,99 m
Eslora de flotación	10,40 m	11,00 m
Manga máx.	3,76 m	3,99 m
Desplazamiento embarcación en rosca con quilla estándar GTE	6920 kg	7860 kg
Calado GTE de fundición con bulbo y tratamiento de superficie epoxi	1,98 m	2,10 m
Peso de la quilla GTE	1996 kg	2260 kg
Calado PTE de fundición con bulbo y tratamiento de superficie epoxi (SO 389 : doble timón)	1,50 m	1,55 m
Peso de la quilla PTE	2228 kg	2470 kg
Orza abatible orza de polyester enteramente retractable en lastre, doble timón	1,10 - 2,25 m	-
Peso lastre deriva	2313 kg	-
Categoría CE	A8* / B9 / B9	A8 / B9 / B9
Arquitecto/Diseñador	M. Lombard	P. Briand
Agua tanque bajo la cama de proa con boca de llenado y respiradero	200 L	330 L
Combustible depósito rotomoldeado bajo cama popa con tapón de llenado y respiradero	130 L	200 L
Agua negra depósito rotomoldeado en el cuarto de aseo con desagüe por gravedad y tapón de cubierta	80 L	80 L
Frigorífico nevera con acceso por encima	185 L	185 L
V E L A S		
Vela mayor estándar con corte horizontal en Poliéster "High Strength"	■ 35 m ²	■ 43,5 m ²
Génova estándar 132 % de corte horizontal en Poliéster "High Strength"	■ 35 m ²	-
Génova estándar 106 % de corte horizontal en Poliéster "High Strength"	-	■ 32,5 m ²
Lazy bag asimétrico Sunbrella® Taupe con lazy jacks integrados	■	■
Génova Performance 140 % de corte trirradial en Laminado Mylar/Taffetas	-	□ 46,1 m ²
Génova Performance 132 % de corte trirradial en Laminado Mylar/Taffetas	□ 35 m ²	-
Génova Performance 106 % de corte trirradial en Laminado Mylar/Taffetas	-	□ 32,5 m ²
Foque autovirante de corte trirradial en Laminado Mylar/Taffetas	□ 23,3 m ²	□ 28,2 m ²
Vela mayor Performance de corte trirradial en Laminado Mylar/Taffetas	□ 35 m ²	□ 43,5 m ²
Vela mayor enrollador de corte horizontal en Poliéster	□ 27,2 m ²	□ 34,2 m ²
Vela Código 0 de corte trirradial en Laminado Mylar/Aramid	□ 55,2 m ²	□ 70 m ²
Spi simétrico medida optima para el barco (opcional no disponible)	99 m ²	118 m ²
Spi asimétrico medida optima para el barco (opcional no disponible)	90,4 m ²	109 m ²

* B8 en la versión orza abatible

■ Estándar □ Opción - No disponible

	SO 389	SO 419
MANIOBRAS		
Winches de génova 2 x Harken 40.2 self-tailing	■	-
Winches de génova 2 x Harken 46.2 self-tailing	-	■
Winches de génova 2 x eléctrico Harken 46.2	□	□
Winches de génova actualizar a 2 x Harken 50.2 self-tailing	-	□
Winche en tambucho babor Harken 35.2 self-tailing	■	-
Winche en tambucho babor Harken 40.2 self-tailing	-	■
Winche en tambucho estribor Harken 35.2 self-tailing con maneta de winch adicional	*	-
Winche en tambucho estribor Harken 40.2 self-tailing con maneta de winch adicional	-	*
Winches de génova eléctricos "Rewind" 2 x 46.2 winches que giran en ambos sentidos para cazar o lascar las escotas	-	□
Winche de tambucho eléctrico 1 x Harken 40.2 12 V self-tailing en lugar del winche estándar	□	PREFERENCE
Carriles de escota de génova con tragatodo ajustable situados en el tambucho	-	■
Carriles de escota de génova con tragatodo Harken ajustable (situados en los pasillos)	■	□
Carril a bolas en el tejadillo para el foque auto virante	□	□
Manivela de winche 1 x Harken	■	■
Bloqueadore frente a cada puesto de gobierno para las escotas de mayor y génova	■	■
Bloqueadore Spinlock y poleas de reenvío	■	■
Carro de escota mayor carro Harken, carro de bolas y ajustes	▲	■
Acastillaje de spi bloqueador Spinlock	*	*
Jarcia de spi asimétrico driza, 2 escotas, amura, poleas Harken	□	□
Botalón con roldana integrada de acero inoxidable	PREMIERE	PREMIERE
MÁSTIL Y JARCIA		
Mástil clásico de aluminio con 2 pisos de crucetas situado sobre la cubierta	■	■
Mástil enrollador	□	□
Jarcia fija monocable discontinua en inox 1 x 19	■	■
Jarcia fija discontinua en inox. Dyform®	▲	▲
Patarráez doble	■	■
Patarráez ajustable con ajustador mecánico	□	□
Enrollador génova con doble garganta, boza de enrollador llevada a la bañera	■	■
Jarcia de labor amantillo de botavara, driza de mayor, driza de génova, escota de mayor, escotas de génova en poliéster	■	■
Jarcia de labor driza de mayor, driza de génova, escota de mayor, escotas de génova en Dyneema®	▲	▲
Contra rígida con compás a gas y ajustes reenvío a bañera	*	*
BAÑERA		
Tiras de madera maciza en bancos y faldón	■	■
Fondo de bañera en contrachapado de madera maciza	□	□
Pasillos de madera maciza	□	□
Cofres de bañera 1 cofre lateral y un cofre bajo el asiento babor	■	-
Cofres de bañera 2 cofres laterales y 1 amplio cofre bajo asiento timonel	-	■
Cofre para balsa salvavidas	90 x 59 x 34 cm	90 x 55 x 34 cm
Estiba para la puerta de entrada en el cofre de la balsa salvavidas	-	■
Estiba para la puerta de entrada en el cofre de bañera	■	-
Caja de cabos bajo los asientos del timonel, emplazamiento para tapones de llenado, altavoces de bañera y toma de muelle	-	■
Plataforma de baño en toda la manga con escalera telescópica	□	■
Mesa de bañera con lados abatibles, espacio para estiba central, portavasos, pasamanos en acero inoxidable, alumbrado, toma 12 V	PREFERENCE	■
Mesa de bañera en madera maciza mismas funciones que la mesa estándar, pero con alas abatibles y superficie central de madera maciza	□	□
Espacio gas para 2 botellas, grifo gas bajo horno en la cocina	■	■
Ruedas de timón x 2 forradas cuero, compás en cada puesto timonel, arcos inox de protección	■	■
Ruedas de timón de composite	□	□
Caña de respeto y tapón en el fondo de bañera	■	■
Fundas de rueda de timón en tejido Sunbrella® Taupe con cremallera	□	□
Funda de mesa de bañera en tejido Sunbrella® Taupe (con o sin GPS)	□	□
Electrónica emplazamiento en cada rueda de timón y un emplazamiento para GPS chartplotter bajo mesa de bañera para ser visible desde los dos puestos timonel	■	■
Mando motor palanca de mando vertical y cuadro motor montado en puesto timonel estribor	■	■
Ducha de bañera con agua caliente, agua fría y monomando	PREFERENCE	PREMIERE
Cojines de bañera en tejido Sunbrella® Sling Taupe con clips de plástico	□	□
Bimini de bañera en tejido Sunbrella® Taupe con arcos en inox, abatible con funda para guardarlo	□	□
Capota de bañera ancha en tejido Sunbrella® Taupe	□	□
EQUIPO DE CUBIERTA		
Pozo de cadena	■	■
Balcón de proa abierto, inox	■	■
Balcones de popa inox con soporte aro salvavidas	■	■
Soporte motor fueraborda starboard, montado sobre balcón de popa	□	□
Molinete eléctrico vertical Quick 1000 W para cabo y cadena de 10 mm, mando a distancia	□	PREFERENCE
Mando de molinete doble mando con contador de cadena montado en la bañera	-	□
Herraje de estrave acero inoxidable, simple	■	■
Plataforma de acceso por la proa , con escalera telescópica de acero inoxidable	□	□
Kit de fondeo ancla Delta 16 kg con 28 metros de cadena de 10 mm y 40 metros de cabo de 18 mm	□	-
Kit de fondeo ancla Delta 20 kg con 32 metros de cadena de 10 mm y 45 metros de cabo de 18 mm	-	□
Guardamancebos 2 pisos de guardamancebos inox, candeleros en inox	■	■
Puertas guardamancebos	PREFERENCE	PREFERENCE
Carril de falca	■	■
Listón de casco	□	□
Cornamusas de amarre 4 x cornamusas	■	■
Cornamusas de amarre al bao maestro 2 x cornamusas	PREMIERE	PREMIERE
Kit de amarre defensas y amarres	□	□
Pasamanos en tambucho de madera	■	■

▲ Pack Performance * Pack navegación ■ Estándar □ Opción - No disponible

T É C N I C A		SO 389	SO 419
CONSTRUCCIÓN			
Cubierta en inyección Prisma Process®, ISO gelcoats		■	■
Casco estratificado en fibra de vidrio monolítico, ISO gelcoats, "barrier coat" de protección anti osmosis		■	■
Estructura contra molde interior con acceso cuaderna anti colisión		■	-
Estructura contramolde integral con acceso a varenga para hacer reparaciones, retoque de estratificación de casco en las zonas de fijación de quilla y tirantes		-	■
ILUMINACIÓN			
Plafones empotrados LED en latón cromado en el salón, los cuartos de aseo y las cabinas		■	■
Lámparas de lectura forradas de cuero en la cabina a proa y las cabinas a popa		■	■
Tubos en la cocina y cuartos de aseo para iluminación indirecta		■	■
Alumbrado indirecto bajo los muebles en el salón		-	PREFERENCE
Lector de cartas sobre flexo orientable forrado cuero		■	■
CIRCUITO ELÉCTRICO			
Alternador 12 V sobre motor de propulsión		125 A	125 A
Distribuidor de carga de una entrada y dos salidas		■	■
Capacidad del conjunto motor 120 Ah		80 Ah	110 Ah
Capacidad del conjunto doméstico 12 V		80 Ah	230 Ah
2 x 80 Ah baterías suplementarias para parque domestico		PREMIERE	-
2 x 115 Ah baterías suplementarias para parque domestico		-	PREMIERE
Cortabatería positivo para el motor, uno para el doméstico, un cortacircuito negativo general		■	■
Toma de muelle 220 V, con disyuntor diferencial, toma de 220 V en la mesa de cartas, cabinas y cocina		PREMIERE	PREMIERE
Cargador de batería de 40 A, multifase		PREMIERE	-
Cargador de batería de 60 A, multifase		-	PREMIERE
Cuadro eléctrico 12 V con disyuntor 12 V, con disyuntor 220 V, voltímetro 12 V		-	-
Paneles solares 2 x 45 W en el tambucho con relé de carga		□	□
Una toma de 12 V por cabina y mesa de cartas		■	■
Batería interna de litio		□	□
Baterías de litio domésticos		□	□
Horno microondas en inox de 220 V		□	□
CIRCUITO DE FONTANERÍA			
Circuito de agua caliente y de agua fría a presión con tuberías de plástico semi-rígidas		■	■
Grupo de agua de calidad "uso intensivo" con sumidero		■	■
Calentador de agua conectado al intercambiador del motor y al sistema de 220 V		25 L	40 L
Grifería cromada con ducha en los cuartos de aseo		■	■
Bomba de achique manual en la bañera y bomba de achique eléctrica con arranque		■	■
Depósito de agua suplementario de 130 L bajo la cama de popa estribor		□	-
Depósito de agua suplementario de 200 L bajo la cama de popa estribor		-	□
Contador de agua dulce digital		■	■
Duchas con bomba eléctrica individual con filtros e interruptor de encendido/apagado		■	■
WC marino, modelo grande, con bomba manual		■	■
WC eléctrico Quiet-Flush en sustitución del WC estándar, mando individual por WC		□	□
Depósitos de aguas negras 80 L con vaciado por gravedad y registro de cubierta para cuarto de aseo a proa (cuarto de aseo a popa babor equipado de serie 80 L)		■	■
MOTORIZACIÓN			
Yanmar 3YM30 29 CV / 21 kW Sail drive		■	-
Yanmar 3JH5-CE 40 CV / 29.4 kW Sail drive		-	■
Yanmar 4JH545CR 45 CV / 33 kW Sail drive		-	■
Espuma de insonorización con película plastificada y acceso detrás de la bajada y en la cabina popa		■	■
Filtro separador		■	■
Tubo de escape, salida inox en popa, aireación forzada por ventilador		■	■
Hélice tripala fija		■	■
Hélice plegable, Flex-o-Fold		▲	▲
Propulsor de roda con 2 baterías suplementarias, en túnel		□	-
Propulsor de roda con 2 baterías suplementarias, integrado en el casco		-	□
Timón de poliéster		■	■
C O M O D I D A D			
Portillos de casco fijos		4	8
Portillos practicables en la bañera y en tambucho		2	2
Ventanas laterales fijas		6	6
Portillos en tambucho practicables integrados en ventana		2	2
Escotillas de cubierta practicables		4	6
Estores/mosquiteras para escotillas de cubierta		PREMIERE	PREMIERE
Estación audio FUSION R70N con bluetooth		PREFERENCE	PREFERENCE
Altavoces en el salón		PREFERENCE	PREFERENCE
Altavoces en bañera estancos		PREFERENCE	PREFERENCE
TV LED 22" con lector de DVD montada sobre el tabique del mástil		-	□
Antena de TV con amplificador		-	□
Climatización 220 V 16000 BTU montada bajo asiento salón, salidas de ventilación en el salón y cabinas (versión 2 cabinas únicamente)		□	-
Climatización reversible 220 V 32000 BTU montada bajo asiento salón, en el cofre popa y en la cabina proa, salidas en salón, cuartos de aseo y cabina proa, cabina(s) popa, cuadro de mando y termostato		-	-
Calefacción fuel aire expulsado, una caldera Webasto® de 5500 BTU montada en el cofre de bañera con salidas en las cabinas, el salón y los cuartos de aseo		□	□
Calefacción fuel aire expulsado, una caldera Webasto® de 5500 BTU y una de 2000 BTU montada en el cofre de bañera con salidas en las cabinas, el salón y los cuartos de aseo (sólo para la versión 4 cabinas)		-	-

▲ Pack Performance * Pack navegación ■ Estándar □ Opción - No disponible

	SO 389		SO 419			
	2C/1A	3C/1A	2C/1A	3C/1A	3C/2A	2C/2A
INTERIORES						
MADERA						
Interiores en Fine Teak® contrachapado con molduras en madera maciza, barnizado anti-UV	■	■	■	■	■	■
Suelo interior en laminado Roble : suelo en laminado aspecto Roble claro sin líneas longitudinales	■	■	■	■	■	■
Paneles del suelo en Cedro Gris laminado	-	-	□	□	□	□
CABINA PROA						
Cabina de proa con cama doble	■	■	■	■	■	■
Cama doble con colchón de espuma de alta densidad	2,07 x 1,85 m	2,07 x 1,85 m	2,10 x 2,00 m	2,10 x 2,00 m	2,10 x 2,00 m	2,10 x 2,00 m
Armario con estanterías y perchero	2	2	2	2	1	1
Forro de casco en capitoné claro, estanterías sobre lateral de casco y en proa	■	■	■	■	■	■
Escritorio / tocador con tabla en PVC imitación cuero, estante, lámpara y asiento	-	-	□	□	-	-
Cuarto de aseo propietario con lavabo, percha, espejo, toallero, portarrollos, espacio para estiba encima del lavabo, y bomba de ducha eléctrica	-	-	-	-	■	■
CABINA DE POPA						
Cabina de popa propietaria con cama doble	■	-	■	-	-	■
Cama doble con colchón espuma alta densidad	2,02 x 1,94 m	-	2,00 x 1,78 m	-	-	2,00 x 1,78 m
Armario con estanterías y ropero	■	-	■	-	-	■
Forro de casco de capitoné claro, estanterías en lateral de casco	■	-	■	-	-	■
Cuarto de aseo propietario con encimera y lavabo, percha, espejo, toallero, portarrollos, espacio para estiba encima del lavabo y bomba de ducha eléctrica	■	-	■	-	-	■
Separador plexi para ducha	-	PREMIERE	-	PREMIERE	-	PREMIERE
Barra colgante de acero inoxidable para ropa mojada	-	■	■	■	■	■
Espacio de almacenamiento trasero con doble acceso (desde el carlinga y el cuarto del baño), 2 compartimentos de almacenamiento e iluminación	■	-	■	-	-	■
Dos cabinas en proa con una cabina en punta y una cabina con 2 camas superpuestas	-	■	-	■	■	-
Cama doble con colchón espuma alta densidad	-	-	2,02 x 1,58 m	2,00 x 1,57 m	2,00 x 1,57 m	-
Armario con estanterías y ropero	-	■	-	■	■	-
Forro de casco de capitoné claro, estanterías en lateral de casco y en proa	-	■	-	■	■	-
Cuarto de aseo de proa con lavabo, percha, espejo, toallero, portarrollos, portabasura, espacio para estiba encima del lavabo y bomba de ducha eléctrica	-	-	-	-	-	-
Barra colgante de acero inoxidable para ropa mojada	-	■	■	■	■	■
Separador plexi para ducha -PREMIERE - PREMIERE PREMIERE -	-	PREMIERE	-	PREMIERE	PREMIERE	-
MESAS DE CARTAS						
Mesas de cartas con cuadro eléctrico general	■	■	■	■	■	■
Mesa de cartas con tablero de PVC imitación cuero	-	-	■	■	■	■
Armario para ropa de agua	■	-	-	-	-	-
SALÓN						
Salón en U situado a estribor, cojines y espacio para estiba bajo asientos	■	■	■	■	■	■
Mesa de salón con falcas y pies de mesa amovibles	■	■	■	■	■	■
Mesa salón lujo con ala plegable y bar	□	□	-	-	-	-
Mesa de salón de lujo plegable con mueble-bar y carriles que permiten transformarla en cama	-	-	□	□	□	□
Salón convertible en cama	□	□	□	□	□	□
Muebles para estiba superiores	■	■	■	■	■	■
Asiento largo situado a babor con cojines y espacios para estiba superiores	■	■	■	■	■	■
Bajada con capó plexi y peldaños de madera	■	■	■	■	■	■
Puerta plexi con espacio para guardarla	■	■	■	■	■	■
COCINA						
Cocina con fregadero de dos senos, grifo monomando cromado, estanterías para estiba y cajones	■	■	■	■	■	■
Cocina en L situada a estribor con cristal de separación cocina/salón	■	■	■	■	■	■
Portadocumentos en la vuelta de la cocina	■	■	■	■	■	■
Cocina horno sobre encimera con 2 fuegos y pasamanos inox de protección	■	■	■	■	■	■
Cocina horno lujo 2 fuegos, acabado negro, tirador de madera, horno y grill inox	PREMIERE	PREMIERE	PREMIERE	PREMIERE	PREMIERE	PREMIERE
Nevera, acceso por encima, recipientes para estiba, grupo frío 12 V bajo la nevera	■	■	■	■	■	■
Puerta de nevera vertical	PREFERENCE	PREFERENCE	PREFERENCE	PREFERENCE	PREFERENCE	PREFERENCE
ALTURA MÁXIMA						
Cabina proa	1,80 / 1,84 m		1,84 m			
Cabina (s) popa	1,90 m		1,95 m			
Bajada	1,93 m		1,94 m			
Salón	1,81 / 1,92 m		1,92 m			
Cocina	1,88 m		1,91 m			

■ Estándar □ Opción - No disponible C = Cabinas A = Aseo



JEANNEAU

SPBI JEANNEAU - 32 Avenue des Sables - CS 30529 - 85505 LES HERBIERS CEDEX - FRANCE - TEL +33 (0)2 51 64 20 20 - FAX +33 (0)2 51 67 37 65

INTERNET : <http://www.jeanneau.com>