

Cap Camarat 625 fr/angl/esp - 979243 -

Une passion commune, la mer, nous réunit; nous Jeanneau en tant que constructeur de bateaux et vous qui voulez vivre votre passion au gré des flots.

Nous sommes heureux de vous souhaiter la bienvenue dans la grande famille des propriétaires de bateaux Jeanneau et nous tenons à vous en féliciter.

Ce manuel a été établi pour vous aider à utiliser votre bateau avec plaisir, confort et sécurité. Il contient les détails du bateau, les équipements fournis ou installés, les systèmes et des indications pour son utilisation et son entretien. Nous vous recommandons de le lire attentivement avant de prendre la mer afin d'en tirer le maximum de satisfactions et d'éviter toute détérioration et surtout tout ennui ultérieur. Lisez-le attentivement et familiarisez-vous avec le navire avant de l'utiliser.

Soucieux de vous faire profiter au maximum des évolutions technologiques, des nouveaux équipements ou matériaux, de notre propre expérience, les bateaux sont régulièrement améliorés, c'est pourquoi, les caractéristiques et les renseignements ne sont pas contractuels et peuvent être modifiés sans avis préalable, et sans obligation de mise à jour.

---

*We share a common yearning for the sea. We, at Jeanneau as shipbuilders and you, who want to live your infatuation on the Seven Seas.*

*We are delighted to welcome you among the large family of Jeanneau boats owners, with our warm congratulations.*

*This manual is meant to help you enjoy and sail your boat comfortably and safely. It includes hints about the boat, the equipment and systems delivered or installed and operation and maintenance guidance. Before you take off to sea, read it carefully if you really want to make fun and avoid damages and troubles. Read carefully and make yourself at home on the boat, before you sail it.*

*We keep improving our boats as we want you to benefit from technological breakthroughs, new equipment or materials and our own experience; therefore, the characteristics and information provided are not binding and can be varied without notice or updating obligation.*

---

Una pasión común, el mar, nos reúne; nosotros Jeanneau como constructor de barcos y Ud. que quiere vivir su pasión a merced de las olas.

Tenemos mucho gusto en desearle la bienvenida en la gran familia de los propietarios de barcos Jeanneau y le felicitamos por ello.

Este manual se ha realizado para ayudarle a utilizar su barco con placer, confort y seguridad. Contiene los detalles del barco, los equipos entregados o instalados, los sistemas e indicaciones para su uso y mantenimiento. Le recomendamos que lo lean atentamente antes de echarse al mar, para así sacar el máximo provecho y evitar todo deterioro y sobre todo cualquier molestia posterior. Lealo atentamente y familiarícese con el barco antes de utilizarlo.

Deseando que aproveche al máximo los adelantos tecnológicos de los nuevos equipos o materiales, de nuestra propia experiencia, los barcos se mejoran regularmente, es por eso que las características y los datos no son contractuales y pueden ser modificados sin previo aviso y sin la obligación de poner al día los catálogos e inventarios.





Conçu selon les exigences de la norme ISO 10240, ce manuel à vocation générale peut parfois énumérer certains équipements ou accessoires ou traiter de sujets qui n'entrent pas dans le standard de votre bateau; En cas de doute il conviendra de vous reporter à l'inventaire remis lors de son acquisition.

Notre réseau de distributeurs agréés Jeanneau sera à votre entière disposition pour vous aider à découvrir votre bateau et sera le plus apte à en assurer l'entretien.

Si c'est votre premier bateau ou si vous changez de type de bateau avec lequel vous n'êtes pas familiarisé, pour votre confort et votre sécurité, assurez-vous d'obtenir une expérience de prise en main et d'utilisation avant "d'assumer le commandement" du navire. Votre vendeur, votre fédération nautique internationale ou votre yacht club, sera très heureux de vous conseiller les écoles de mer locales ou les instructeurs compétents.

Gardez ce manuel en lieu sûr, et transmettez-le au nouveau propriétaire  
si vous vendez le bateau.

---

*This manual is designed in accordance with the ISO 10240 Standard requirements. This is a broad-line manual which may describe equipment or accessories, or address subjects which do not concern your boat; in case of doubt, you should check with the inventory submitted on the delivery of your boat .*

*Our network of Jeanneau distributors will be pleased to help you get acquainted with your boat and to take care of its maintenance.*

*If this is your first boat or if you are changing to a boat type which is new to you, before "taking command", get some training into the boat control and sailing, to ensure your safety and comfort. Your dealer or international sailing association, or yacht club will be pleased to suggest local sailing schools or professional instructors.*

*Keep this manual in a safe place and hand it over to the new owner  
if you sell your boat.*

---

Concebido según las exigencias de la norma ISO 10240, este manual general puede a veces enumerar algunos equipos o accesorios o tratar sujetos que no entran en el estandar de su barco. En caso de duda es conveniente que se refiera al inventario entregado en el momento de la adquisición.

Nuestra red de distribuidores acreditados Jeanneau estará a su disposición para ayudarle a descubrir vuestro barco y será el más apto para asegurar el mantenimiento.

Si es su primer barco o si Ud. cambia a un tipo de barco con el cual no está familiarizado, por su confort y su seguridad, asegurese de obtener una experiencia de conocimiento y de utilización antes de asumir el mando del barco. Vuestro vendedor o vuestra federación náutica internacional o vuestro club náutico, le aconsejará con mucho gusto sobre las escuelas de navegación locales o los instructores competentes.

Conserve este manual en sitio seguro y transmitalo al nuevo propietario.  
si Ud vende el barco.

# INDEX

## INDEX

### INDEX

5.1.2 iso 10240



Mise à jour / *Update* / Puesta al día: 03 / 2003

<b>Chapitre 1</b>	.....	▶ page 4
Indice 0	GÉNÉRALITÉS & GARANTIE <i>GENERAL POINTS &amp; WARRANTY</i> GENERALIDADES Y GARANTIA	
<b>Chapitre 2</b>	.....	▶ page 13
Indice 0	SÉCURITÉ <i>SAFETY</i> SEGURIDAD	
<b>Chapitre 3</b>	.....	▶ page 15
Indice 0	COQUE <i>HULL</i> CASCO	
<b>Chapitre 4</b>	.....	▶ page 20
Indice 0	PONT <i>DECK</i> CUBIERTA	
<b>Chapitre 5</b>	.....	▶ page 26
Indice 0	INSTALLATION ÉLECTRIQUE (Plans et schémas en fin de chapitre) <i>ELECTRIC INSTALLATION (Drawings at the end of chapter)</i> INSTALACION ELECTRICA (Planos al fin del capítulo)	
<b>Chapitre 6</b>	.....	▶ page 29
Indice 0	DIRECTION / MOTORISATION <i>STEERING GEAR / ENGINE</i> DIRECCION / MOTORIZACION	
<b>Chapitre 7</b>	.....	▶ page 35
Indice 0	MISE A L'EAU <i>LAUNCHING</i> BOTADURA	
<b>Chapitre 8</b>	.....	▶ page 39
Indice 0	HIVERNAGE <i>LAYING UP AND WINTER PRECAUTIONS</i> INVERNAJE	
NOTES PERSONNELLES	.....	▶ page 42
<i>PERSONAL NOTES</i>		
NOTAS PERSONALES		



**GÉNÉRALITÉS & GARANTIE**  
***GENERAL POINTS & WARRANTY***  
**GENERALIDADES & GARANTIA**

---







**VOTRE CAP CAMARAT 625**  
**YOUR CAP CAMARAT 625**  
**VUESTRO CAP CAMARAT 625**

VERSION : .....  
*VERSION*

DATE DE LIVRAISON : .....  
*DATE OF DELIVERY*  
 FECHA DE ENTREGA

NOM DU BATEAU : .....  
*NAME OF BOAT*  
 NOMBRE DEL BARCO

N° DE SÉRIE : .....  
*SERIAL NUMBER*  
 N° DE SERIE

N° D'IMMATRICULATION : .....  
*REGISTRATION Nbr*  
 N° DE MATRICULA

N° DES CLEFS : .....  
*KEYS NUMBER*  
 N° DE LLAVES

MARQUE DU MOTEUR : .....  
*MAKE OF ENGINE*  
 MARCA DEL MOTOR

N° DE SÉRIE DU MOTEUR : .....  
*ENGINE SERIAL Nbr*  
 N° DE SERIE DEL MOTOR

Votre agent / Your dealer / Vuestro agente:



CHANTIERS JEANNEAU, BP 529, 85505 Les Herbiers Cedex France  
 Tel.02. 51.64.20.20. Fax 02.51.67.37.65. Telex Batoja 761383F



# CARACTÉRISTIQUES SPECIFICATIONS CARACTERISTICAS

5.1.3, 5.2 iso 10240



LONGUEUR HORS TOUT.....	6,30 m
<i>LENGTH OVERALL</i> .....	20' 8"
ESLORA TOTAL.....	6,30 m
LONGUEUR COQUE.....	6,05 m
<i>HULL LENGTH</i> .....	20' 1"
ESLORA CASCO.....	6,05 m
MAITRE BAU.....	2,48 m
<i>BEAM</i> .....	8' 2"
MANGA.....	2,48 m
TIRANT D'EAU.....	0,33 m
<i>DRAFT</i> .....	1' 1"
CALADO.....	0,33 m
POIDS SANS MOTEUR.....	860 kg env.
<i>WEIGHT WITHOUT ENGINE</i> .....	1892 lbs
PESO SIN MOTOR.....	860 kg aprox.
CAPACITE DE CARBURANT.....	136 l
<i>FUEL TANK CAPACITY</i> .....	36 US gal
CAPACIDAD CARBURANTE.....	136 l
PUISSANCE MOTEUR maxi.....	168 Kw( 225 cv )/2x66 Kw(2x90cv).
<i>ENGINE POWER (max rating)</i> .....	168 Kw( 225 HP )/2x66 Kw(2x90HP).
POTENCIA MOTOR maxi.....	168 Kw( 225 cv )/2x66 Kw(2x90cv).
CATEGORIE DE CONCEPTION.....	C
<i>DESIGN CLASSIFICATION</i> .....	C
CATEGORIA DE CONCEPCION.....	C

## Catégorie C: "A proximité des côtes"

Navire conçu pour des navigations en eaux côtières et dans de grandes baies, de grands estuaires, lacs et rivières, au cours desquelles les vents peuvent aller jusqu'à la force 6 comprise et où la hauteur significative des vagues peut atteindre 2 m.

Les bateaux JEANNEAU sont homologués pour la Communauté Européenne par l'ICNN, organisme notifié n° 0607.

## Class C : " Close to the shore "

*A boat designed for navigation on coastal waters and in large bays, large estuaries, lakes and rivers, during which the winds may rise up to force 6 included and in which the significant height of the waves may reach 2 m.*

*For the European Community, the Jeanneau boats are ICNN approved. The Institute for the Certification and Standardization in Ship Building is an acknowledged body Number 0607.*

## Clase C : " Cerca de las costas "

Barco concebido para navegaciones en aguas costeras y en grandes bahías, grandes estuarios, lagos y ríos, durante las cuales los vientos pueden ir hasta la fuerza 6 incluso y la altura significativa de las olas puede alcanzar 2 metros.

Los barcos JEANNEAU se homologan para la Comunidad Europea por el ICNN, organismo autorizado n°0607.



## CONDITIONS GENERALES DE GARANTIE 5.7 iso 10240

### Article 1

A la livraison du bateau, les parties signent le certificat de livraison remis par les CHANTIERS JEANNEAU à cet effet, qui vaut accord de conformité de la part de l'acheteur-utilisateur.

La réception du bateau par l'acheteur-utilisateur faite sans réserve, vaut acceptation de l'état apparent du bateau en application des dispositions de l'article 1642 du Code Civil. La mise en jeu de la garantie ne pourra être demandée que sous réserve :

- du retour au service Après-Vente des CHANTIERS JEANNEAU du volet du certificat de livraison et du coupon de garantie, lui revenant,

- de l'accomplissement des contrôles et révisions prescrits par les CHANTIERS JEANNEAU, étant précisé que les éventuels frais tels que de manutentions, de transports, de stationnement, de convoyage, engagés pour la réalisation de ces opérations demeurent à la charge exclusive de l'acheteur-utilisateur.

---

## GENERAL TERMS OF WARRANTY

### Article 1

*At the moment of delivery of the boat, the parties sign the Certificate of Delivery supplied by CHANTIERS JEANNEAU for this purpose ; it is equivalent to an agreement of compliance by the Purchaser/user.*

*The acceptance of delivery by the Purchaser/user, without any reservation, is equivalent to the acceptance of the apparent condition of the boat, in pursuance to the provisions of articles 1642 of the Civil Code. The terms of Warranty are engaged solely upon :*

*- the return to CHANTIERS JEANNEAU After-Sales Department of the completed tear-away section of the Certificate of Delivery and of Warranty Registration Card,*

*- the following of the directives on verifications set forth by CHANTIERS JEANNEAU; It is made clear that the possible expenses of handling, transportation, parking, escort, etc. non-inclusively which have been incurred in the execution of the above-mentioned directives and verifications are born exclusively by the Purchaser-User.*

---

## CONDICIONES GENERALES DE GARANTIA

### Artículo 1

El día de entrega del barco las partes firman el certificado de entrega dado por CHANTIERS JEANNEAU que sirve de acuerdo de conformidad por parte del comprador-utilizador.

La recepción del barco por el comprador-utilizador hecha sin salvedad, sirve de acepto del estado aparente del barco en cumplimiento de las disposiciones del artículo 1642 del código civil. El uso de la garantía podrá ser pedida sólo a reserva:

- de la vuelta al servicio Posventa de CHANTIERS JEANNEAU de la hoja del certificado de entrega y del cupón de garantía que le corresponde.

- del cumplimiento de los controles y revisiones prescritos por CHANTIERS JEANNEAU. Cabe precisar que los gastos eventuales tal como manipulaciones, transportes, aparcamientos, convoy, emprendados en la realización de estas operaciones quedan exclusivamente a cargo del comprador-utilizador.

**Article 2**

La garantie est valable 12 mois à dater du jour de la livraison du bateau au premier acheteur-utilisateur, et est strictement limitée, au choix du constructeur, au remplacement ou à la réparation gratuite de toutes les pièces reconnues défectueuses par les services techniques de ce dernier, et ce, sans indemnité d'aucune sorte.

Pour les organes et accessoires qui portent visiblement la marque d'un autre fournisseur, la garantie est limitée à la garantie offerte par ce fournisseur.

**Article 3**

A l'exception des prototypes, des bateaux RIGIFLEX, des bateaux exploités à titre professionnel ou spécialement conçus et/ou équipés pour la course, qui ne bénéficient d'aucune autre garantie contractuelle que celle précisée à l'article 2 ci-dessus, la structure de la coque, du pont et de la liaison entre ces éléments et celle de la quille à la coque, est garantie, contre tous vices de fabrication reconnus par les services techniques des CHANTIERS JEANNEAU, pendant une durée de 5 ans pour les voiliers monocoques et de 3 ans pour les bateaux à moteur et les voiliers multicoques.

---

**Article 2**

*The Warranty is valid for a duration of 12 months from the date of delivery of the Boat to the first Purchaser-User ; it is strictly limited, as the Manufacturer chooses, to the replacement or free repair of any part that has been deemed to be defective by the technical specialists of the latter. No compensation whatsoever shall be paid in connection thereto.*

*As for components and accessories which bear the trademark of another Supplier, the Warranty shall be limited to the Warranty provided by said Supplier.*

**Article 3**

*With the exception of any prototype and RIGIFLEX boats, and boats used for commercial purposes, or boats specifically designed and/or equiped for racing, which have as a contractual Warranty only that which is indicated in Article 2 above, the structure of the hull, the deck, and the hull-to-deck joint, and the keel-to-hull joint is warranted against all defects in material and workmanship identified by the technical specialist at CHANTIERS JEANNEAU for a period of 5 (five) years for monohull sailboats, and period of 3 (three) years for motorboats and multihull sailboats.*

---

**Artículo 2**

La garantía toma efecto 12 meses a partir del día de entrega del barco al primer comprador-utilizador. Se limita estrictamente, según la elección del constructor, en la sustitución o en la reparación gratuita de todas las piezas reconocidas defectuosas por los servicios técnicos de éste, y eso, sin indemnización alguna.

Para los órganos y accesorios que llevan de manera patente el sello de otro proveedor, la garantía se limita a la garantía ofrecida por este proveedor.

**Artículo 3**

Con excepción de los prototipos, de los barcos RIGIFLEX, de los barcos utilizados para actividades profesionales o especialmente concebidos y/o equipados para la carrera, que no tienen ninguna otra garantía contractual salvo la que esta mencionada en el artículo 2 más arriba, la estructura del casco, del puente y de la ligazón entre estos elementos y la de la quilla-casco, está garantizada, contra todos los vicios de fabricación reconocidos por los servicios técnicos de CHANTIERS JEANNEAU, mientras un periodo de 5 años para los veleros monocascos y 3 años para los barcos de motor y los veleros multi cascós.

Toutefois, tout évènement portant atteinte à la structure et ne résultant pas d'un vice de fabrication garantie, qui aurait donné lieu ou non à réparation de la coque ou du pont, emporte annulation sans préjudice et sans délai de cette garantie.

Le délai commence à courir à partir de la première mise en service du bateau et au plus tard du dernier jour de l'année de son millésime, soit le 31 août de ladite année.

Cette garantie est strictement limitée à la réparation gratuite des vices de fabrication en nos usines ou par un atelier ou chantier habilité par nous et ce sans indemnité d'aucune sorte.

#### **Article 4**

Sont notamment exclus de la garantie précisée aux articles 1 et 2 ci-dessus :

- les frais de transport du bateau et de toute pièce ainsi que les frais et/ou dommages éventuels consécutifs à l'impossibilité d'utilisation du bateau et/ou du matériel, qui sont à la charge de l'acheteur,

- les détériorations ou avaries énumérées ci-après ainsi que leurs conséquences :

- l'usure normale,
- les fissures, craquelures ou décoloration du gel-coat,

---

*However, any incident (affecting the structure and not resulting from a manufacturing defect covered under the Conditions of Warranty), whether or not resulting in the repair of the deck or hull, shall effectively cancel immediately without prejudice all terms and Conditions of Warranty.*

*The Warranty Period shall start from the date of the first commissioning into service of the Boat, and at the latest from the last day of the model year in which the Boat was built, i.e. the 31st of August of sail year.*

*This Warranty is strictly limited to the free repair of the manufacturing defects either in our yard or by a repair shop or shipyard chosen by our company. No compensation whatsoever shall be paid in this respect.*

#### **Article 4**

*The following items are excluded from the Terms of Warranty as stated in Articles 1 and 2 above :*

*- all carriage and transportation-related expenses including parts as well expenses and/or possible losses resulting from the inability to use the Boat and/or accessories, shall be born by the Purchaser/User.*

*- the wear and damages hereinafter listed as well as their consequences :*

- *Normal wear and tear,*
- *Cracks, cracking, or fading of the gel coat,*

---

Sin embargo, cualquier tipo de acontecimiento causando perjuicio y que no resulta de un vicio de fabricación garantizada, que habría desembocado o no en la reparación del casco o del puente, anula sin perjuicio y sin plazo esta garantía.

El plazo de la garantía se hace vigente a partir de la primera puesta en servicio del barco y lo más tarde a partir del último día del año cuando se construyó el barco, o sea el 31 de agosto de susodicho año. Esta garantía se limita exclusivamente a la reparación gratuita de los vicios de fabricación en nuestras fábricas o en un taller o astillero acordado por nosotros y eso sin ninguna clase de indemnización.

#### **Artículo 4**

Están excluidos de los términos de la garantía presentados en los artículos 1 y 2 más arriba:

- los gastos de transporte del barco y de cualquiera pieza así como los gastos y/o daños posibles resultantes de la imposibilidad de uso del barco y/o del material, que son a cargo del comprador.

- los deterioros o defectos enumerados más abajo así como sus consecuencias

- el deterioro normal,
- hendiduras, resquebrajaduras o descoloramiento del gel-coat,

- les dommages résultant :
  - de transformations et modifications, ou réparations même partielles effectuées en dehors d'ateliers que nous avons habilités,
  - de l'inobservation des préconisations d'entretien précisées au livret remis avec le bateau, ou des règles de l'art,
  - d'une mauvaise utilisation, notamment d'un usage négligent, imprudent, abusif ou anormal,
  - de la participation à des compétitions,
  - de négligences quant à la prise de mesures conservatoires qui s'imposent,
  - d'un accident ou sinistre tel que notamment explosion, incendie, inondation, tempête, foudre, transport, émeute, vol, heurt,
  - de conditions de stockage ou de transport inadaptés.

#### **Article 5**

La mise en jeu de la garantie prolonge le délai de garantie pendant une période égale à celle nécessaire pour la réalisation des seuls travaux effectués sous garantie, à la condition toutefois que lesdits travaux requièrent inévitablement une immobilisation du bateau d'au moins 7 jours consécutifs.

- 
- *Damages resulting from :*
    - *changes, modifications, alterations, or repairs (even partial ones) performed by shipyards other than those authorized by the Manufacturer,*
    - *failure to follow the recommended maintenance procedures stated precisely in the owner's manual that was delivered with the boat, or failure to follow recognized procedure,*
    - *improper use, in particular negligent use, or rash use, misuse, or abnormal use,*
    - *participation in competitive events,*
    - *negligent acts in which the necessity of taking conservative measures of action is disregarded,*
    - *accident or catastrophe such as but not limited to explosion, fire, flood, storm, lightning, transport, riot, theft, and collision,*
    - *unsuitable storage or transport conditions.*

#### **Article 5**

*The application of the warranty shall extend the period of the Conditions of Warranty only for a period equal to that which is necessary to carry out only the repair work required under the Warranty, on the condition that the aforementioned repair work requires immobilization of the boat for minimum of 7 (seven) consecutive days.*

- 
- Los defectos producidos por:
    - transformaciones y modificaciones, o reparaciones aun parciales hechas fuera de los talleres que hemos acordado,
    - el incumplimiento de las instrucciones de mantenimiento precisadas en el manual entregado con el barco, o de las reglas de arte.
    - una mala utilización, sobre todo de un uso negligente, imprudente, abusivo o anormal,
    - la participación en competiciones,
    - las negligencias en la toma de medidas precautorias que se imponen,
    - un accidente o siniestro como explosión, incendio, inundación, tempestad, rayo, transporte, motín, robo, choque,
    - condiciones de almacenamiento o transporte inadecuadas.

#### **Artículo 5**

La utilización de la garantía prolonga el plazo de garantía sólo al período necesario para la realización de las reparaciones garantizadas y únicamente éstas, con la condición de que dichas reparaciones requieran inevitablemente una inmovilización del barco durante por lo menos 7 días consecutivos.

**Article 6**

Pour bénéficier de la garantie définie ci-dessus, l'acheteur-utilisateur devra présenter dûment remplis le certificat de livraison du bateau et le document de garantie chaque fois qu'il demandera à en bénéficier et, à peine de forclusion, notifier par écrit à son concessionnaire-vendeur, le défaut ou le vice, d'une manière précise et motivée dans un délai de 15 jours à compter de sa découverte.

Le concessionnaire-vendeur doit informer le constructeur dans un délai de 8 jours à compter de sa réception, de la réclamation de l'acheteur-utilisateur, sous peine de devoir supporter les conséquences résultant de son retard.

**Article 7**

Les concessionnaires, agents ou revendeurs des CHANTIERS JEANNEAU n'ont pas qualité pour modifier la garantie ci-dessus mais peuvent, pour leur propre compte et sous leur seule responsabilité, accorder d'éventuelles garanties supplémentaires qui ne peuvent en aucune manière engager le constructeur.

---

**Article 6**

*In order to exercise the Conditions of Warranty previously defined, the Purchase/User shall submit the complete Certificate of Delivery and present the Conditions of Warranty document each time a claim is presented, and shall notify the authorized Dealer/Seller of the defect or fault within 15 days from the day that the defect or fault is discovered. This notification shall be written, precise, and justifiable. Failure to notify the authorized Dealer/Seller will result if the forfeit of the Conditions of Warranty.*

*Upon receipt of said notification from the Purchaser/User, the authorized Dealer/Seller shall inform the Manufacturer about the Purchaser/User's claim within a period of 8 (eight) days ; failure to notify the Manufacturer shall result in the Dealer/Seller's liability as a result of the delay.*

**Article 7**

*Authorized Dealers, Agents, or Sellers of CHANTIERS JEANNEAU do not have the authority to alter the above Warranty, but may, on their own account, and of their own responsibility, grant possible additional warranties which can, under no circumstances, be held to Manufacturer.*

---

**Artículo 6**

Para beneficiar de susodicha garantía, el comprador-utilizador tendrá que presentar debidamente relleno el certificado de entrega del barco y el documento de garantía cada vez que quiera beneficiar de ella, y tendrá que notificar por escrito a su concesionario-vendedor, el defecto o el vicio, de manera precisa y motivada, dentro de un plazo de 15 días a partir de su descubrimiento.

El concesionario-vendedor debe informar el constructor dentro de un plazo de 8 días desde su recepción, del requerimiento del comprador-utilizador, bajo pena de tener que sufragar las consecuencias de su retraso.

**Artículo 7**

Los concesionarios, agentes o revendedores de CHANTIERS JEANNEAU no pueden modificar la susodicha garantía sino que pueden, por su propia cuenta y bajo su sola responsabilidad, conceder otras posibles garantía que de ninguna manera pueden comprometer al constructor.



## PRÉCAUTION AVANT TOUTE RÉPARATION

Contactez votre vendeur qui vous donnera les meilleurs conseils et les pièces détachées adaptées ou les matériaux pour les réparations que vous pouvez faire vous-même.

Il est préférable que les grandes réparation sur la coque ou sur le moteur soient faites par des professionnels. Votre vendeur est capable de faire ces réparations ou de mandater des personnes compétentes pour les faire.

### **DANGER**

Contactez votre vendeur pour savoir ce qu'il est possible de faire  
et surtout ce que vous ne devez pas faire!  
Vous pourriez mettre votre sécurité en danger et perdre votre garantie.



---

## ***PRECAUTION BEFORE ANY REPAIR***

*Contact your Jeanneau agent for advise about products and materials when you want to execute some repairs yourself.*

*Major repairs of the hull and engine must be done by a professional.  
Your Jeanneau's agent can do it or appoint you a professional.*

### **DANGER**

*Contact your Jeanneau agent to know what is possible to repair  
and particularly what you must not do!  
You could endanger your safety and loose your warranty.*



---

## **PRECAUCION ANTES DE CUALQUIER REPARACION**

Contactar con su vendedor quien le dará los mejores consejos y las piezas de recambio adaptadas o los materiales para las reparaciones que Ud. puede hacer.

Es preferible que las grandes reparaciones sobre el casco o sobre el motor se hagan por profesionales. Su vendedor es capaz de hacer estas reparaciones o de encargarselas a personas competentes para que las realice.

### **PELIGRO**

Contacte con su vendedor para saber lo que es posible hacer y sobre todo lo que no debe hacer  
Ud. podrá poner su seguridad en peligro y perder su garantía





**SÉCURITÉ**  
**SAFETY**  
**SEGURIDAD**

---

5.3, 5.5, 5.6 iso 10240





## ÉQUIPEMENT DE SÉCURITÉ

### **AVERTISSEMENT**

Faites l'inventaire des équipements de sécurité obligatoire avant chaque départ.

---

## *SAFETY EQUIPMENTS*

### **WARNING**

*Check the security equipments inventory before each trip.*

---

## **EQUIPO DE SEGURIDAD**

### **AVISO**

Haga el inventario de los equipos de seguridad obligatoria antes de cada salida.

**COQUE**  
**HULL**  
**CASCO**

---

5.3, 5.4, 5.5 iso 10240

3





## CONSTRUCTION

Le Cap Camarat 625 est construit en stratifié de verre et résine polyester. Sa quille est équipée d'une bande molle et d'un talon d'échouage.

### RECOMMANDATIONS / ENTRETIEN:

Les matériaux et les équipements de votre bateau ont été sélectionnés pour leur niveau de qualité et leurs performances, mais aussi compte tenu de leur facilité d'entretien, il conviendra néanmoins d'assurer un minimum d'entretien pour protéger votre bateau des agressions extérieures (sel, soleil, électrolyse, ...) La coque et le pont doivent être lavés fréquemment avec des produits d'entretien courants non agressifs et à l'eau douce. Pour la coque, un anti-fouling (sans étain) annuel permet d'éviter des carénages fastidieux et fréquents. Néanmoins une application époxydique est préconisée au préalable. A ce sujet, il faut rappeler que tout ponçage ou primaire avant anti-fouling est une agression pour votre gel-coat et entame sa fiabilité. Aussi, nous vous conseillons un ponçage très léger. Contre les salissures tenaces au niveau de la flottaison, de l'acide muriatique peut être employé sans omettre de rincer à grande eau après avoir laissé agir environ 10 minutes.

---

## CONSTRUCTION

*The Cap Camarat 625 is built with laminated glass and polyester resin. The keel is fitted out with a soft band and a steel shoe.*

### MAINTENANCE

*The equipment and materials of your boat were selected because of their performance and quality, and ease of maintenance; nonetheless, a minimum maintenance will be required to protect your boat from outside attacks (sun, salt, electrolysis...). The hull and deck shall be washed frequently with ordinary, soft cleaners and fresh water.*

*An annual application of tinless anti-fouling will spare time-consuming and frequent dry-docking. An epoxy coat is nonetheless recommended. In that respect, we must remind you that sanding or priming before anti-fouling are tantamount to attacking your gel-coat and impair its reliability. Therefore, we recommend very gentle sanding.*

*Hydrochloric acid may be used against rooted fouling in way of the boottop, allowed to act for 10 minutes and rinsed liberally.*

---

## CONSTRUCCION

El Cap Camarat 625 se construye en estratificado de vidrio y resina de poliéster. Su quilla está equipada de una franja blanda (de inox) y de un talón de encalladero.

### RECOMENDACIONES / MANTENIMIENTO:

Los materiales y los equipos de su barco han sido seleccionados por su nivel de calidad y sus prestaciones pero además teniendo en cuenta la facilidad de mantenimiento. No obstante es conveniente asegurar un mínimo de mantenimiento para proteger su barco de las agresiones exteriores (sal, sol, electrólisis, ...)

Limpiar con regularidad el casco y la cubierta con productos de mantenimiento corrientes no abrasivos y agua dulce. Para el casco, un anti-fouling (sin estaño) anual permite evitar tener que limpiar los fondos muy a menudo. Sin embargo una aplicación epoxídica se recomienda antes. Sobre esto hay que recordar que el lijado o el primario antes del antifouling es un ataque para su gel coat y perjudica. Por eso recomendamos un lijado muy suave. Contra la suciedad tenaz a nivel de la flotación, se puede emplear ácido muriático sin olvidar enjuagar con mucha agua después de 10 minutos de su aplicación.



Les pâtes à polir ( polish ) peuvent redonner le brillant du neuf à votre bateau. Si un problème durable et ponctuel se manifestait, vous pouvez consulter votre distributeur.

**PRECAUTION**

L'emploi du nettoyeur à haute pression est fortement déconseillé.  
L'emploi de l'eau chaude ou de la vapeur est à proscrire

---

*Polish pastes can restore the gloss of your ship. In case of lasting problems, consult your distributor.*

**PRECAUTION**

*We strongly advise your to refrain from using hydrojet cleaning.  
Hot water or steam are prohibited.*

---

La pasta de pulir ( polish ) puede devolver el brillo de nuevo a su barco. Si un problema duradero y puntual se manifiesta, consulte con su distribuidor.

**PRECAUCION**

Se desaconseja el empleo de un limpiador a alta presión.  
Se prohíbe el empleo de agua caliente o vapor.



## NOTICE DE REPARATION DE GEL-COAT

### PRECAUTION

Pour bien réussir vos travaux, deux précautions importantes:  
temps sec, température entre 15° et 25°C.

### PROPORTIONS:

Nos produits sont accélérés, il vous suffit d'ajouter le catalyseur (liquide incolore).

La proportion la plus courante est de 2%.

La prise en gel (temps de travail) est alors d'environ 1/2 heure, le durcissement est d'environ 10 heures.

### MISE EN OEUVRE:

Pour boucher un trou de bulle ou une éraflure, bien nettoyer la surface à l'acétone, poncer préalablement.

Préparer la quantité de gel-coat nécessaire sur une plaque de verre de préférence.

Appliquer le produit avec une spatule ou une pointe.

---

## GEL-COAT REPAIR INSTRUCTION

### PRECAUTION

*Successful repairs require two critical factors:  
a dry weather, a temperature between 15° et 25°C.*

### MIXING RATIO:

*Our products include an accelerator, you just have to add the catalyst (colourless liquid).*

*The usual ratio is 2%.*

*The gel setting-time is about half an hour, curing takes approximately ten hours.*

### APPLICATION:

*- To seal off scratches or blister holes, clean the surface with acetone and sand the area.*

*- Prepare the required amount of gel-coat preferably on a glass plate.*

*- Apply the product with a spatula or pointed tool.*

---

## REPARACION DE GEL COAT

### PRECAUCION

Para hacer bien los trabajos, dos precauciones importantes:  
tiempo seco y temperatura entre 15° y 25°C.

### PROPORCIONES:

Nuestros productos van acelerados, solo falta echarles el catalizador.

La proporción más corriente es 2%.

El tiempo de trabajo es de aproximadamente media hora y endurece en 10 horas.

### METODO DE TRABAJO:

- Para tapar un agujero o un arañazo, limpiar bien la superficie con acetona, lijar antes.

- Preparar la cantidad de gel coat necesaria en una placa de cristal preferentemente.

- Aplicar el producto con una espátula.



Mettre une surépaisseur pour prévoir le ponçage à l'abrasif à l'eau et le lustrage pour obtenir une surface brillante.

Pour égaliser les petites retouches sur surfaces lisses, il suffit de coller sur le gel-coat frais, un scotch (ou mieux, un mylar) le décoller après durcissement (pour obtenir une finition très brillante, poncer très fin et lustrer).

**STOCKAGE:**

Pour une bonne conservation, il convient de stocker les composants dans un endroit frais, à l'abri de l'humidité et de la lumière.

Les polyesters sont inflammables, prendre les précautions d'usage.

**AVERTISSEMENT**

Le catalyseur est un produit dangereux. Ne pas le laisser à la portée des enfants, ne pas mettre en contact avec la peau et les muqueuses. Se laver à l'eau savonneuse et rincer abondamment en cas de contact avec la peau.

**NETTOYAGE DES OUTILS:**

Pour tout nettoyage d'outils, utiliser de l'acétone.

*- Apply an over-sized coat to allow for sanding with abrasive and water and polishing to achieve the required gloss.*

*- Blending minor touch up on smooth surfaces is obtained by sticking scotch tape (or better still, Mylar tape) on the freshly applied gel-coat, then separate it after curing (sand with extra-fine abrasive and polish to obtain a high gloss finish).*

**GEL-COAT STORAGE:**

*Get-coat components must be stored in a cool place, protected from moisture and light. The usual precautions for flammable products should be adhered to for polyester products.*

**WARNING**

*The catalyst is a dangerous product and should not be left within children reach. Avoid contact with the skins and mucosa. In case of contact, wash with soapy water and rinse liberally.*

**TOOLS CLEANING:**

*Clean tools with acetone.*

- Poner un sobreespesor para poder lijar con lija de agua y pulir para obtener una superficie brillante.

- Para igualar los pequeños retoques en las superficies lisas, es suficiente pegar sobre el gel coat fresco, un scotch y despegarlo después de endurecer (para obtener un acabado muy brillante, pulir fino y abrillantar).

**ALMACENAMIENTO:**

Para una buena conservación, es conveniente almacenar los componentes en un sitio fresco, protegido de la humedad y de la luz durante 6 meses máximo.

El poliéster es inflamable, tomar toda clase de precauciones.

**ADVERTENCIA**

El catalizador es un producto peligroso. No lo deje al alcance de los niños, no poner en contacto de la piel y de las mucosas.

Lavarse con agua jabonosa y enjuagarse abundantemente.

**LIMPIEZA DE HERRAMIENTAS:**

Para limpiar las herramientas utilice acetona.



**PONT  
DECK  
CUBIERTA**

---

5.3, 5.4, 5.5 iso 10240





**PLAN DE PONT**  
**DECK LAYOUT**  
**PLANO DE CUBIERTA**

5.3.1 iso 10240

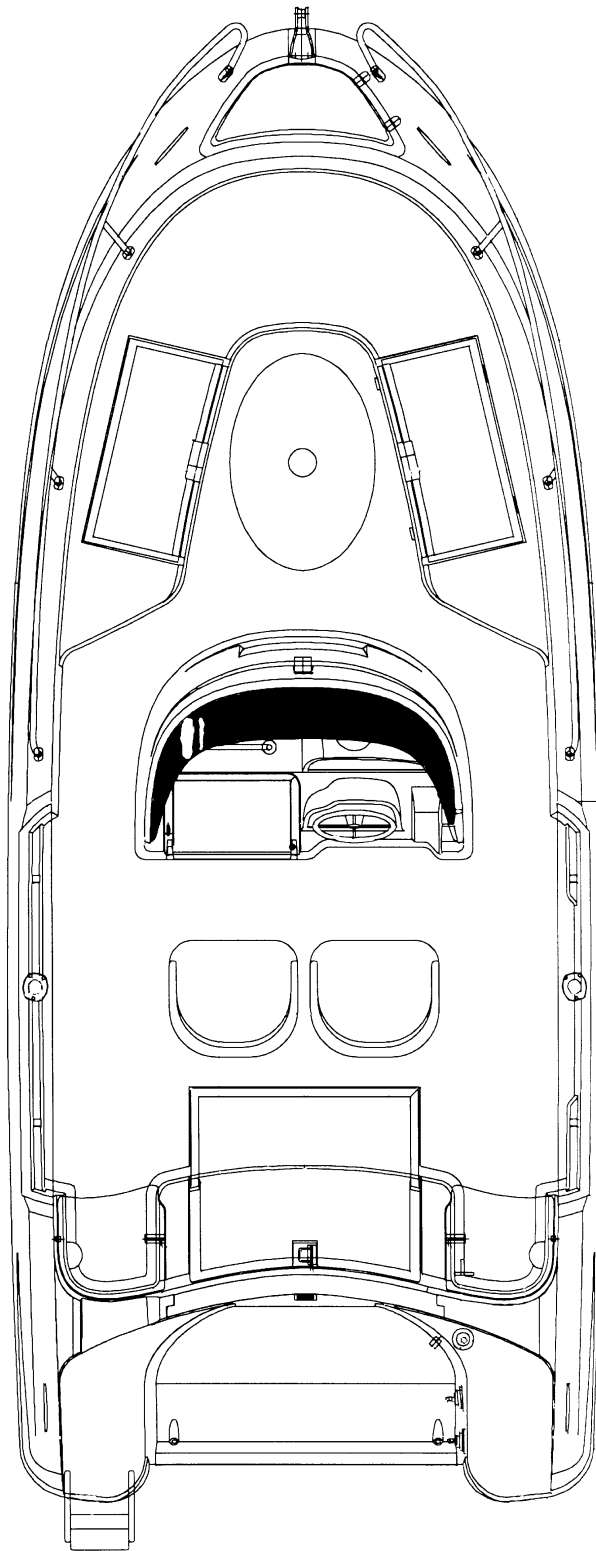



## NAVIGATION

### **DANGER**

En navigation, les passagers ne doivent pas stationner sur le pont avant;  
Évitez de rester debout, attachez-vous !



## AMARRAGE

### RECOMMANDATIONS / ENTRETIEN:

Pour les manoeuvres d'amarrage, le bateau doit disposer de cordages en quantité et dimensions suffisantes et adaptés à l'environnement.

- manoeuvrer toujours au moteur.
- tenir compte du courant et du vent pour les manoeuvres.
- protéger au maximum le bateau avec des pare-battages de bonnes dimensions.
- conserver toujours les amarres claires et à poste.
- manoeuvrer à vitesse réduite.

---

## NAVIGATION

### **DANGER**

*When sailing, do not stay on the fore deck.  
Avoid to stand-up, hang you on!*



## MOORING

### RECOMMENDATIONS / MAINTENANCE:

*A sufficient number of mooring ropes, of adequate dimensions and suitable for the environment should be on board:*

- *Always manoeuvre the boat with the engine,*
- *Handle the boat consistent with the current and wind,*
- *Protect the boat with suitably-sized fenders,*
- *Always keep the ropes unfouled and home,*
- *Handle the boat at slow speed,*

---

## NAVIGACION

### **PELIGRO**

Durante la navegación, los pasajeros no deben estar en el puente delantero;  
Procure no quedarse de pie, atese!



## AMARRE

### ADVERTANCIAS / MANTENIMIENTO:

Para las maniobras de amarre, el barco debe disponer de calabotes en cantidad, y dimensionados y adaptados al contorno.

- Maniobrar siempre con el motor.
- Tener en cuenta la corriente y el viento en las maniobras.
- Proteger al máximo el barco con las defensas bien dimensionadas.
- Conservar siempre los amarres a punto y en su sitio.
- Maniobrar a velocidad reducida.

**DANGER**

Ne pas chercher à arrêter le bateau à l'aide du pied, de la main ou d'une gaffe.

Après l'amarrage:

- protéger les aussières du raguage à l'aide de fourreaux plastique.
- tenir compte le cas échéant des variations de hauteur d'eau.

**MOUILLAGE**

Le système de mouillage avant du Cap Camarat 625 a été conçu pour une ancre de type BRITANY de 8 kg avec de la chaîne à maillons  $\varnothing$  6mm et câblot  $\varnothing$  10mm.

Il faut mouiller en règle générale au minimum 3 fois la profondeur d'eau.

**UTILISATION:**

Avant d'établir un mouillage, vous devez vérifier la profondeur, la force du courant et la nature des fonds.

**DANGER**

*Never try to stop the boat with your foot, your hand or a boat-hook.*

*When taut:*

- *Protect the ropes from chafing with plastic sleeves,*
- *Make allowance for the tide, as the case may be.*

**ANCHORING**

*The forward anchoring system of Cap Camarat 625 was designed for a Britany, 8 kg type anchor with dia. 6mm links chain and dia. 10 mm cable. As a general rule, three times the height of water should be paid out.*

**OPERATION**

*Before dropping the anchor, check the depth, the current and the nature of the sea bed.*

**PELIGRO**

No pretenda parar el barco con la ayuda del pie, de la mano o de un bichero.

Después del amarre:

- Proteger los calabotes de los rayones con fundas de plástico.
- Tener en cuenta las variaciones de altura de la mar si las hay.

**FONDEO**

El sistema de fondeo del Cap Camarat 625 ha sido concebido para un ancla del tipo BRITANY de 8 kg. y una cadena de eslabones 6 mm. y calabrote 10 mm. Hay que fondear por regla general con un fondeo mínimo de 3 veces la profundidad del agua.

**UTILIZACION**

Antes de hacer un fondeo, verifique la profundidad, la fuerza de la corriente y la naturaleza de los fondos.

**MOUILLAGE ARRIERE:**

- les manoeuvres de mouillage arrière s'effectuent moteur arrêté.
- amarrer le câblot sur le taquet d'amarrage à la longueur souhaitée.
- laisser filer le mouillage lentement en prenant garde de ne pas endommager l'hélice.

**ENTRETIEN DU PONT:**

Il est vivement conseillé de n'utiliser que des produits du type de ceux qui sont contenus dans la valise d'entretien livrée avec le bateau.

Nettoyer votre bateau à terre de préférence.

Ne pas utiliser de solvants ou d'agents détergents agressifs (voir chapitre 3).

---

**AFT ANCHORING**

- *Stop the engine to drop the aft anchor,*
- *Secure the required length of cable on the cleat*
- *Pay out slowly taking care not to damage the propeller or rudder blade.*

**DECK MAINTENANCE**

*You are strongly advised to use only products similar to the ones that are included in the maintenance case you have been delivered with the boat.*

*Try to wash your boat on shore.*

*Do not use any solvent or solvent based products (refer Section 3).*

---

**FONDEO EN POPA**

- Las maniobras de fondeo en popa se efectuan a motor parado.
- Amarrar el calabrote en cornamusa de amarre con el largo deseado.
- Dejar correr el fondeo lentamente sin dañar la hélice o el timón.

**MANTENIMIENTO DE LA CUBIERTA**

Le aconseja insistentemente que utilice sólo los productos del tipo de los que están en el maletín de mantenimiento entregado con el barco.

Limpiar el barco preferiblemente en tierra.

No utilizar disolventes o productos detergentes agresivos (ver capítulo 3).

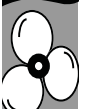
**BOISERIES EXTERIEURES EN TECK:**

- Rincer régulièrement les boiseries à l'eau douce.
- Surfacier le teck au papier de verre fin pour le raviver.

**PLEXIGLAS:**

- Rincer le plexiglas à l'eau douce.
- Lustrer avec un chiffon doux imprégné d'huile de paraffine.

En cas de rayure, utiliser une pâte à polir adaptée en se conformant à la notice du fournisseur (ne pas utiliser de solvant, alcool, acétone).

---

**OUTSIDE TEAK WOOD:**

- *Regularly rinse teak wood parts with fresh water,*
- *Sand teak wood with fine sand paper to renovate it.*

**PLEXIGLAS:**

- *Rinse plexiglas parts with fresh water,*
- *Polish with a soft rag soaked in paraffin.*

*Remove scratches with a polish paste consistent with the manufacturer's instructions (refrain from using solvents, alcohol, acetone).*

---

**ENMADERAMIENTOS EXTERIORES EN TECA**

- aclarar las piezas de madera con regularidad y con agua fresca
- Lijar la teca con papel de vidrio fino para avivarlo

**PLEXIGLAS:**

- Aclarar el plexiglás con agua dulce
- Darle lustre con un trapo suave impregnado con aceite de parafina.

En caso de arañazo, utilizar una pasta de lucir especial, respetando la noticia del fabricante.(no utilice disolvente, alcohol, acetona).

**INSTALLATION ÉLECTRIQUE**  
***ELECTRIC INSTALLATION***  
**INSTALACION ELECTRICA**

5.3, 5.4, 5.5 iso 10240

---



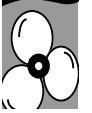

## FONCTIONNEMENT

L'installation électrique ne nécessite aucun entretien courant.

Dans le cas où un appareil électrique ne serait pas alimenté, vérifier:

- l'alimentation générale (batteries)
- les interrupteurs et fusibles placés sur la ligne
- l'appareillage électrique concerné

## BAC POUR BATTERIE

Un bac polyester est prévu pour recevoir la batterie, dont la capacité dépendra du choix du moteur.

### RECOMMANDATIONS / ENTRETIEN DES BATTERIES:

Il est indispensable pour assurer une durée de vie correcte aux batteries, de les maintenir en état de charge suffisante: ne jamais les décharger au-delà de 70% de la capacité nominale.

---

## OPERATION

*The electrical system does not require any routine maintenance.*

*In case an electrical unit should not be energized, check:*

- *the main power supply (batteries),*
- *the switches and fuses along the line,*
- *the relevant electrical units.*

## BATTERY TRAY-HOUSING

*A GRP tray-housing is fitted for battery. The battery power rating is depending on the engine version.*

### RECOMMENDATIONS / MAINTENANCE OF BATTERY:

*The batteries must be always sufficiently charged, and never drained beyond 70% of the rating to ensure a satisfactory service life.*

---

## FUNCIONAMIENTO

La instalación eléctrica no necesita mantenimiento asiduo.

En caso de que el aparato eléctrico no esté alimentado, verifique:

- La alimentación general (batería)
- Los interruptores y fusibles colocados en línea.
- El aparato eléctrico afectado.

## COFRE PARA LA BATERIA

Un cofre de poliéster está previsto para la batería, cuya capacidad dependerá de la versión del motor.

### RECOMENDACIONES / MANTENIMIENTO DE LAS BATERIAS

Es indispensable para asegurar una duración de vida correcta de la batería, mantenerla en un estado de carga suficiente: Nunca descargar la batería más del 70% de la capacidad nominal.



Quoi qu'il en soit, l'utilisation d'un chargeur de quai est fortement recommandée de manière à commencer la navigation avec des batteries correctement chargées.

- Maintenir les batteries propres et sèches pour éviter les risques d'usure prématurée,
- Vérifier périodiquement le niveau de l'électrolyte et rajouter de l'eau distillée si nécessaire.- Faire contrôler le degré d'acidité de la batterie après une période de non utilisation importante.
- Serrer et entretenir les cosses sur bornes en les graissant régulièrement avec de la vaseline.

### **OPTIONS / ELECTRONIQUE**

Ne pas placer d'instruments ou répéteurs électroniques à moins de 1,50 m des haut-parleurs de l'installation radio si votre bateau en est équipé.

Pour tous vos travaux électriques, nous vous conseillons de faire appel à un spécialiste ou aux techniciens de notre réseau.

---

*It is nonetheless strongly advised to use a shore battery charger in order to sail off with properly charged batteries.*

- *Keep the batteries clean and dry to obviate premature wear,*
- *Check regularly the electrolyte and top up with distilled water if required,*
- *Check the acid degree in the battery after extended idle time,*
- *Secure and smear the terminals regularly with petroleum jelly.*

### **ELECTRONIC / OPTIONAL EXTRAS**

*Never install electronic instruments or repeaters less than 1,50 m away from the radio loudspeakers, if installed on your board.*

*Ask for a specialist assistance or call our customer support network for all electrical work.*

---

De cualquiera manera, la utilización de un cargador de muelle es muy recomendable para empezar la navegación con las baterías correctamente cargadas.

- mantener las baterías limpias y secas para evitar los riesgos de un desgaste prematuro.
- Verificar periódicamente el nivel de electrólisis y echar si es necesario agua destilada.
- Hacer controlar el grado de acidez de la batería después de un largo periodo sin utilizar.
- Apretar y mantener los terminales sobre las barnas engrasándolos con regularidad con vaselina.

### **OPCIONES / ELECTRONICA**

No coloque instrumentos o repetidores electrónicos a menos de 1,50 m de los altavoces de la instalación de radio, si vuestro barco está equipado

Para todos estos trabajos eléctricos le aconsejamos que llame a un especialista o técnico de nuestra red







# CAP CAMARAT 625 HB

## Passage faisceau

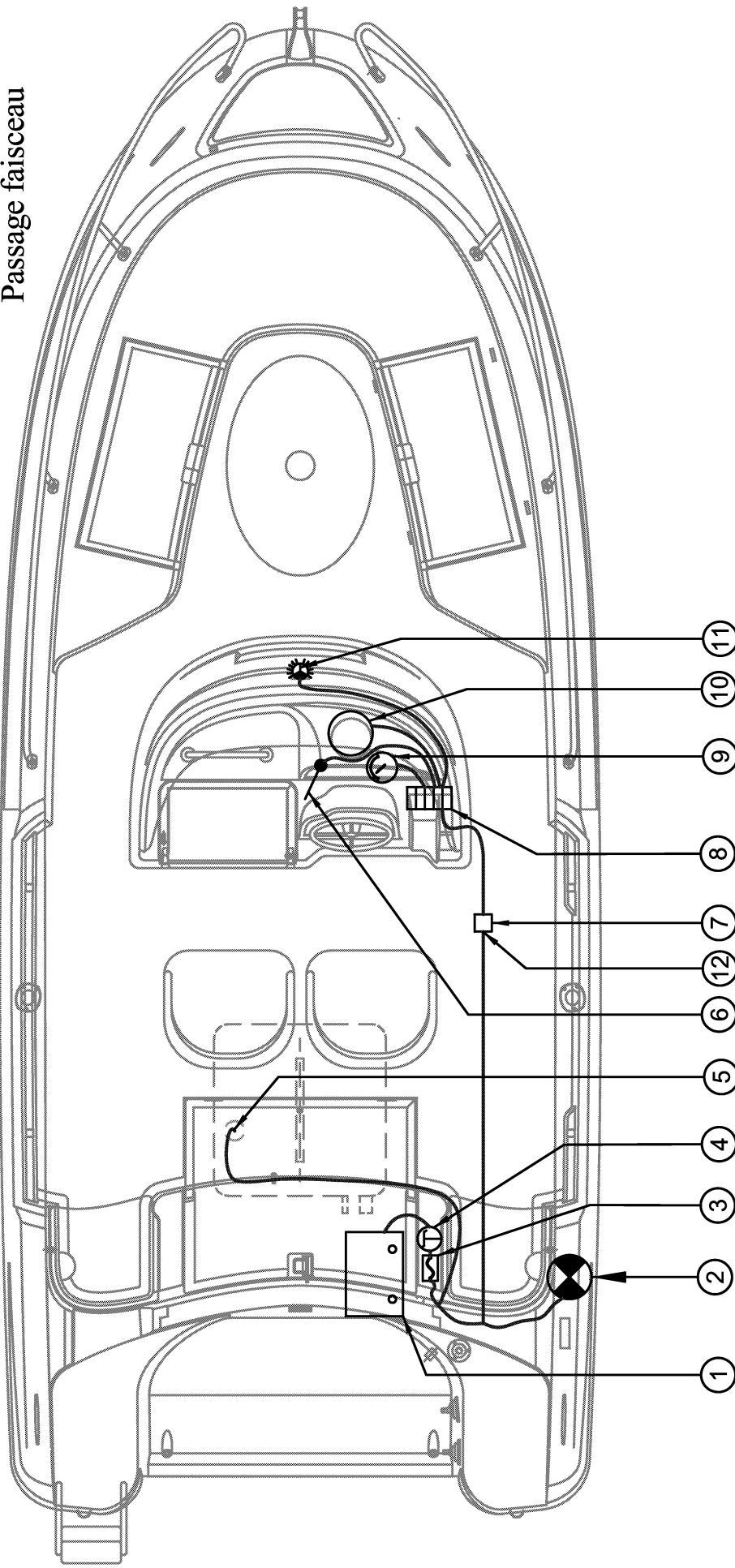

N°.	DESIGNATION	N°.	DESIGNATION
1	BAC BATTERIE	8	BARRETTE DE RACCORDEMENT
2	FEU BLANC 360°		BOITIER FUSIBLES
3	FUSIBLE BORD 25A	9	RECEPTEUR JAUGE FUEL
4	COUPE BATTERIE	10	OPTION PLAFONNIER
5	EMETTEUR DE JAUGE CARBURANT	11	FEU DE NAVIGATION BICOLORE
6	INTERRUPTEUR FEUX DE NAVIGATION	12	FUSIBLE PROTECTION JAUGE 250mA
7	CONNECTEUR		



# CAP CAMARAT 625 HB

## Schéma électrique 12V DC

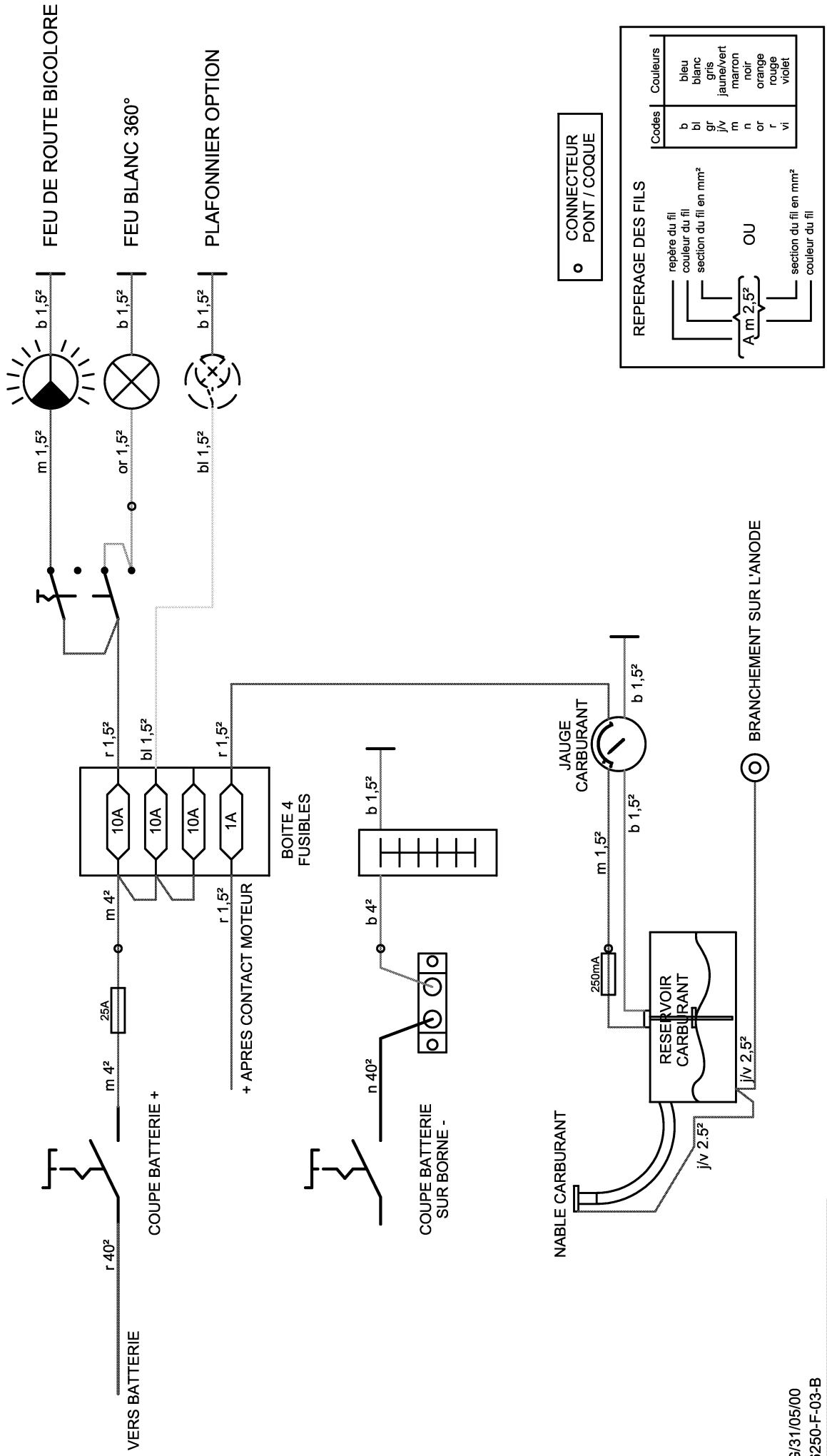



**MOTORISATION-DIRECTION**  
***ENGINE-STEERING GEAR***  
**MOTORIZACION-DIRECCION**

5.3, 5.4, 5.5 iso 10240

---

6





## CAP CAMARAT 625

DIRECTION	Cables
<i>STEERING GEAR</i>	<i>Cables</i>
DIRECCION	Cables
PUISSANCE MOTEUR MAXI	147 Kw( 200 cv )/2x66 Kw(2x90HP).
<i>MAX ENGINE POWER RATING</i>	<i>147 Kw( 200 cv )/2x66 Kw(2x90HP).</i>
POTENCIA MOTOR MAXI	147 Kw( 200 cv )/2x66 Kw(2x90HP).
ARBRE	long
<i>SHAFT</i>	<i>long</i>
ARBOL	largo
CAPACITE CARBURANT	136 l
<i>FUEL TANK CAPACITY (US galls)</i>	36
CAPACIDAD CARBURANTE	136 l

### DANGER

La conduite d'un bateau fortement motorisé, muni de commandes électriques et de direction assistée est très sensible et requiert une vigilance particulière.



### DANGER

*Driving a highly powered engined boat equipped with electrical controls and power steering is very delicate and requieres extreme care.*



### PELIGRO

La conducción de una embarcación de gran potencia equipada con mandos eléctricos y dirección asistada es delicada y requiere una precaución especial.



Votre concessionnaire JEANNEAU est à votre disposition pour vous conseiller sur les possibilités de motorisation de votre Cap Camarat. Il sera le plus apte à en assurer l'installation et l'entretien.

*Your JEANNEAU distributor will be pleased to help you choose your Cap Camarat engine. He will take care of its installation and maintenance.*

Su concesionario JEANNEAU está a su disposición para aconsejarle sobre las posibilidades de motorización de su Cap Camarat. Será el más apto para asegurar la instalación y el mantenimiento de éste.

**CIRCUIT CARBURANT**  
**FUEL SYSTEM**  
**CIRCUITO DEL CARBURANTE**

5.3.3 c)iso 10240



- 1- Réservoir de carburant  
*Fuel tank*  
Depósito de carburant
- 2- Filtre décanteur (Option)  
*Fuel filter (Optional extra)*  
Filtro de carburante (Opción)
- 3- Robinet bicône pour coupure d'alimentation  
*Tank vent*  
Grifo para el corte de alimentación
- 4- Event de carburant  
*Fuel vent*  
Salida de gasolina
- 5- Nable de remplissage  
*Deck filler*  
Tapón de llenado
- 6- Tuyau d'alimentation  
*Fuel feed*  
Tubería de alimentación

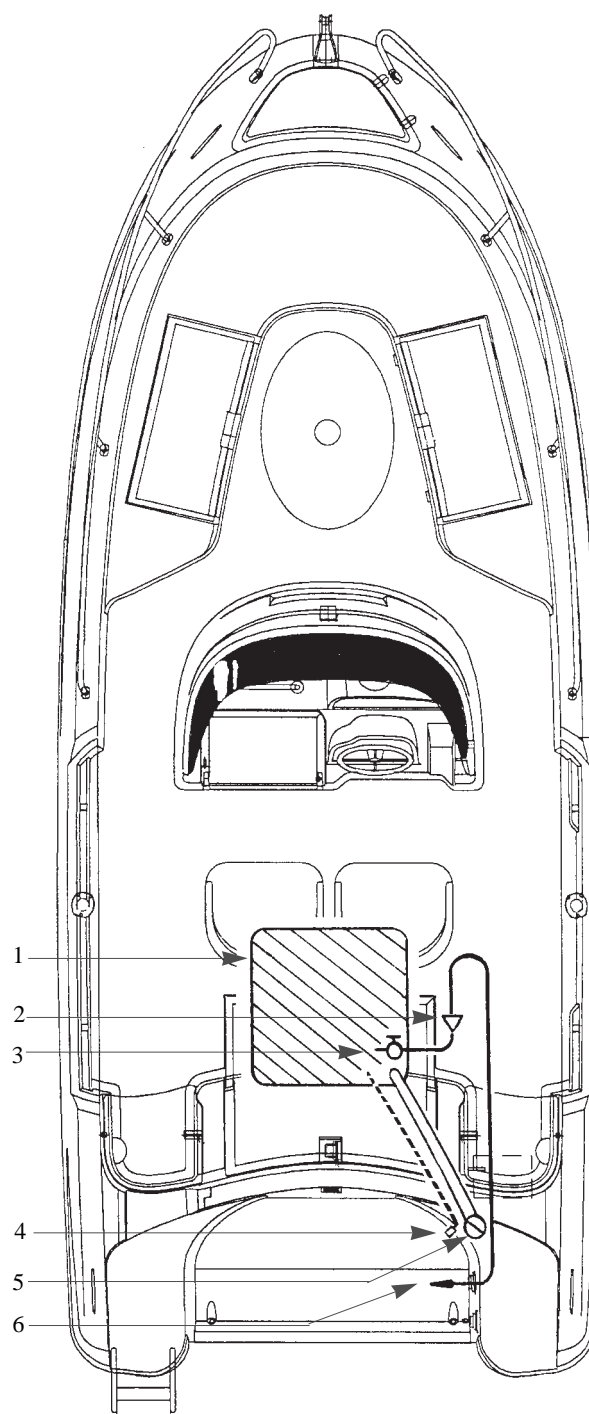

## CIRCUIT DE CARBURANT

### REPLISSAGE:

Le réservoir de carburant, se remplit en utilisant le nable. Afin de préserver le pont d'éventuelles projections de carburant, mouiller le pourtour du nable avec de l'eau de mer avant de retirer le bouchon. En cas de projections, rincer le pont abondamment (bouchon de nable en place).



### AVERTISSEMENT

Arrêter le moteur et éteindre vos cigarettes pendant le remplissage du réservoir de carburant.



### RECOMMANDATIONS / ENTRETIEN:

- Veiller périodiquement au bon état du joint torique du nable de remplissage afin d'éviter les entrées d'eau.
  - Ne pas fermer le robinet de carburant entre chaque utilisation, sauf absence prolongée.
  - Tenir le réservoir le plus plein possible pour éviter la condensation.
- Tous les cinq ans, nettoyer le réservoir des boues qui pourraient s'y déposer. Le niveau de carburant est transmis par la jauge à l'indicateur situé sur le tableau de bord.

---

## FUEL TANK

### FILLING:

*Use the deck filler plug to fill up the fuel tank. To protect the deck from possible fuel splashes, wet up the area around the deck filler with sea water before taking the plug off. In case of splashes, rinse the deck liberally (after fitting the filler plug back in place).*

### WARNING

*During fuel tank filling, the engine must be stopped and smoking must be prohibited.*



### RECOMMENDATIONS / MAINTENANCE:

- Check regularly the filler plug O-ring for condition to prevent water ingress,
- Don't shut the fuel valve after every utilization, except before an extended unattended period,
- Ensure that the tank is full up to maximum to avoid condensation
- Clean the tank every 5 years to remove sludge deposits.

*The fuel gauge transmits the fuel level to the indicator on the dash board.*

---

## CIRCUITO DE CARBURANTE

### LLENADO

El depósito de carburante se llena por tapón de llenado. Para preservar la cubierta de eventuales proyecciones de carburante, mojar alrededor del tapón con agua de marantes de sacar el tapón. En caso de que caiga carburante aclarar la cubierta abundantemente (una vez el tapón está colocado en su sitio).

### PELIGRO

Pare el motor y apague los cigarrillos durante el llenado del depósito de carburante



### RECOMENDACIONES / MANTENIMIENTO

- Vigile periódicamente el buen estado de la junta tórica del tapón de llenado para evitar las entradas de agua.
- No cierre el grifo de carburante entre cada utilización, salvo ausencia prolongada.
- Tener el depósito lo más lleno posible para evitar condensaciones.
- Cada cinco años, le aconsejamos limpiar los depósitos para quitar el barro.

El nivel de carburante está transmitido por el indicador de nivel situado en el cuadro de abordo



## MOTEUR

Se reporter à la notice du constructeur.

Il est **IMPORTANT** de la lire **ATTENTIVEMENT**, elle vous donnera des explications détaillées sur le fonctionnement du moteur, et toutes les opérations permettant d'en faire bon usage.

### RECOMMANDATIONS / ENTRETIEN:

Se reporter à la notice du constructeur .

S'assurer d'avoir assez de carburant avant de sortir en mer

Veiller à tout risque d'épandage d'huile et de carburant; Surveiller la couleur des gaz d'échappement.

---

## ENGINE

*Refer to the manufacturer's brochure.*

*You **MUST** read **CAREFULLY** the brochure which includes detailed hints about the engi*

### RECOMMENDATIONS / MAINTENANCE:

*Refer to the manufacturer's brochure supplied with the boat.*

*Before sailing, make sure that you have enough fuel.*

*Look after all eventual risk of oil or fuel leaks; Check the exhaust gaz colors.*

---

## MOTOR

Referirse al manual entregado con el barco.

Es importante leerlo atentamente, le dará las explicaciones detalladas sobre el funcionamiento del motor y todas las operaciones que permiten un buen uso.

### RECOMENDACIONES / MANTENIMIENTO

Referirse al manual de constructor

Asegurese de tener bastante carburante antes de echarse al mar.

Controle cualquier riesgo de perdida de aceite y de carburante.

Vigile el color de los gases de escape.

## **TABLEAU DE BORD**

Le tableau de bord rassemble toutes les fonctions de contrôle du moteur. Il ne nécessite pas de précaution particulière.

## **COMMANDES A DISTANCE**

Le levier de commande à distance situé sur la console de pilotage a plusieurs fonctions: point mort, marche avant, marche arrière, accélérateur.

Au moteur, éviter le bruit ou le clapot à proximité des autres usagers et respecter les limitations de vitesses

---

## **DASHBOARD**

*All engine control functions are grouped on the dashboard which do not require any specific precautions.*

## **THROTTLES AND GEAR CONTROLS**

*The remote control lever located on the helm console ensure the following functions: dead-stop, ahead, astern, accelerator.*

*Avoid making noise and waves near other users when the boat is engine powered; Respect speed limits.*

---

## **CUADRO DE ABORDO**

El cuadro de abordó recoge todas las funciones de control del motor. No necesita ninguna precaución particular.

## **MANDO A DISTANCIA**

La palanca de mando a distancia situada en la consola de pilotaje tiene varias funciones: punto muerto, marcha delantera, marcha atrás, acelerador.

Con el motor, procure no hacer ruido y chapoteo cerca de los otros usuarios y respete las limitaciones de velocidad.

**MISE À L'EAU**  
***LAUNCHING***  
**BOTADURA**

---

5.2, 5.3, 5.4 iso 10240



## RECOMMANDATIONS DE MISE A L'EAU

La première mise en service de votre bateau JEANNEAU exige beaucoup de compétence et de soins car c'est de la qualité de nombreuses opérations nécessaires à cette mise en service que dépendra le bon fonctionnement ultérieur de l'ensemble des équipements de votre bateau.

C'est la raison pour laquelle la première mise à l'eau ainsi que les premiers essais des divers équipements devront être effectués par votre concessionnaire ou distributeur JEANNEAU pour que vous puissiez prétendre ensuite au bénéfice de la garantie en cas de défaillance de certains matériels.

Si vous deviez ultérieurement procéder aux opérations de mise à l'eau vous-même et dans et dans le cas où votre Cap Camarat nécessiterait un grutage, il conviendrait de prendre les précautions suivantes:

---

### LAUNCHING HINTS

*A lot of skill and care is required to launch your Jeanneau boat for the first time, since the satisfactory operation of all equipment will depend on the quality of many launching steps.*

*Therefore, the initial launching and tests of various equipment shall be performed by your Jeanneau agent or distributor, so you can claim the warranty in case of equipment failure.*

*The following precautions are required in case you should launch your ship by yourself and your Cap Camarat should require hoisting:*

---

## RECOMENDACIONES DE BOTADURA

La primera puesta en servicio de su barco JEANNEAU exige mucha competencia y cuidado, pues de la calidad de las numerosas operaciones necesarias a esta puesta en servicio, dependerá el buen funcionamiento futuro del conjunto de los equipos de su barco.

Por este motivo la primera botadura, así como las primeras pruebas de los equipos diversos deben efectuarse por su concesionario o agente JEANNEAU, para poder tener acceso después al beneficio de la garantía en caso de necesitarla para algunos materiales.

Si más adelante tuviese que proceder Ud. mismo a la botadura y en el caso en que vuestro Cap Camarat necesitaría una grúa, convendría que tomase las precauciones siguientes:



### AVANT LA MISE A L'EAU:

- Il est indispensable d'étancher à l'aide de pâte tous les accessoires optionnels.
- Installer une amarre avant et une amarre arrière ainsi que les pare-battages.
- Au moment du grutage, vérifier que les sangles ne portent sur aucun appareil.

A ce sujet, il vous sera utile de repérer la position des sangles (adhésif sur le rail de fargue) à la mise à l'eau pour un grutage ultérieur (la plupart des bateaux sont déjà équipés de ces repères autocollants).

Le crochet de grue sera équipé d'un portique ou d'un système écarteur portant deux sangles. En aucun cas, celles-ci ne doivent être directement accrochées au crochet, car ceci provoquerait des efforts de compression anormaux sur la coque.

- Effectuer le grutage en douceur et contrôler le mouvement du bateau à l'aide des amarres.

### **BEFORE LAUNCHING:**

- *Check the suction strainers for cleanliness,*
- *All optional accessories must be sealed off with paste,*
- *Install a rope forward and a rope aft and fenders as necessary,*
- *Before hoisting, ensure that the belts will not crush the loch, shafts, etc.*

*To that effect, mark the belt position (adhesive tape on the moulding) for hoisting after launching (most boats are already fitted with these stickers).*

*The crane hook shall be fitted with a gantry or spreader with two belts. Under no circumstances shall the belts be secured directly on the hook as this would result in excessive compressive stresses on the hull.*

- *Hoist up gently and control the boat moves with the ropes.*

### ANTES DE LA BOTADURA

- Es indispensable la estanquidad con pasta de todos los accesorios opcionales.
- Poner un amarre en proa y otro en popa y, así como las defensas.
- En el momento de la grua verifique que las cinchas no aprietan sobre algún aparato.

Sobre este asunto, le será útil marcar la posición de las cinchas (adhesivo sobre regala) en el momento de la botadura para cuando tenga que sacar el barco (muchos barcos llevan estas marcas adhesivas).

El gancho de la grúa llevará un portico o un sistema separador con dos cinchas. En ningún caso éstas deben colgarse directamente del gancho, pues provocarían esfuerzos de compresión anormales en el casco.

- Efectuar la grúa con calma y controlar el movimiento del barco con amarres.

**APRES LA MISE A L'EAU:**

- Ouvrir les vannes et s'assurer de leur étanchéité avec la coque et avec le tuyau correspondant.
  - Avant de démarrer le moteur, se reporter au chapitre 6 motorisation.
- 

**AFTER LAUNCHING:**

- *Check the speedometer and lock fittings for tightness, as the case may be,*
  - *Before starting the engine, refer to chapter 6 "Engine".*
- 

**DESPUES DE LA BOTADURA:**

- Verificar la estanquidad de los pies de sonda y corredera si hace falta.
- Abrir las válvulas y asegurarse de su estanquidad.
- Antes de arrancar el motor, leer el capítulo 6 "motorización".

**HIVERNAGE**  
***LAYING UP AND WINTER PRECAUTIONS***  
**INVERNAJE**

---

5.3, 5.4, 5.5 iso 10240





La procédure d'hivernage se décompose en deux phases:

### **1-DESARMEMENT**

Débarquer tous les documents de bord, les cordages non utiles à l'amarrage, les ustensiles de cuisine, les vivres, les vêtements, le matériel de sécurité, la batterie de bord.

Refaire le marquage sur le matériel de sécurité, et vérifier les dates de péremption.

Procéder à un inventaire complet du matériel de sécurité.

### **2-PROTECTION ET ENTRETIEN**

EXTERIEUR:

- Rincer abondamment la coque, le pont, graisser à la vaseline toutes les pièces mécaniques et mobiles (verrous, charnières, serrures, etc).
- Empêcher tout ragage de cordage, amarres.
- Protéger au maximum le bateau avec des défenses et s'assurer qu'il soit bien amarré.

---

*There are two winter precautions procedures:*

#### **1-LAYING UP**

*Take ashore all ship's documents, loose ropes not used for mooring, galley equipment, stores, clothes, safety equipment, battery.*

*Mark up the safety equipment and check the expiry dates.*

*Draw up a complete inventory of the safety equipment.*

#### **2-PROTECTION AND MAINTENANCE**

*OUTSIDE:*

- Rinse liberally the hull, deck, lubricate all mobile and mechanical components with petroleum jelly (locks, hinges, bolts, etc.),*
- Protect all surfaces from chafing ropes, mooring lines,*
- Protect the boat with fenders and ensure that the lines are taut.*

---

El procedimiento de invernaje se compone de dos fases:

### **1 - DESARME**

Desembarcar todos los documentos de bordo, los cabos que no se utilizan para amarres, los utensilios de cocina, los víveres, la ropa, el material de seguridad, la batería de bordo.

Volver a marcar el material de seguridad y verificar las fechas de caducidad, hacer revisar la balsa salvavidas. Aprovechar para hacer un inventario completo del material.

### **2 - PROTECCION Y MANTENIMIENTO**

EXTERIOR:

- Aclarar abundantemente el casco, la cubierta, engrasar con vaselina todas las piezas mecánicas y móviles (cerrojos, bisagras, cerraduras, etc...)
- Impedir todo roce de cabos, amarres.
- Proteger al máximo el barco con las defensas y asegurarse que está bien amarrado.



L'ensemble de ces préconisations ne constitue pas un check-list exhaustif, votre concessionnaire saura vous conseiller et s'occuper de l'entretien technique de votre bateau.

**MOTEUR:**

Se référer à la notice du motoriste pour tout ce qui concerne le moteur.

---

*The above hints are not a comprehensive check-list; your Jeanneau agent will be able to advise you and take care of the boat maintenance.*

**ENGINE:**

*Refer to the engine manufacturer's manual for everything concerning the engine.*

---

El conjunto de estos consejos no constituye un chequeo completo, su concesionario sabrá aconsejarle y ocuparse del mantenimiento técnico de su barco.

**MOTOR:**

Debe seguir las instrucciones del fabricante en todo lo concerniente al motor.

**NOTES PERSONNELLES**  
**PERSONAL NOTES**  
**NOTAS PERSONALES**

---



CHANTIERS JEANNEAU - BP 529 - 85505 LES HERBIERS cedex - FRANCE  
Tel: (33) 02 51 64 20 20 - Fax: (33) 02 51 67 37 65  
Internet: [http://www.jeanneau.com\(fr\)](http://www.jeanneau.com(fr)).



Jeanneau préconise **IGOL**.



Le présent document n'est pas contractuel et dans un souci constant d'amélioration de nos modèles, nous nous réservons le droit de les modifier sans préavis.  
*The présent document is not contractual and constantly desiring to improve our models, we reserve the right to modify them without advance notice.*  
El presente documento no es contractual y con el deseo de mejorar nuestros modelos, nos reservamos el derecho de modificarlos sin previo aviso.