

LEADER 600

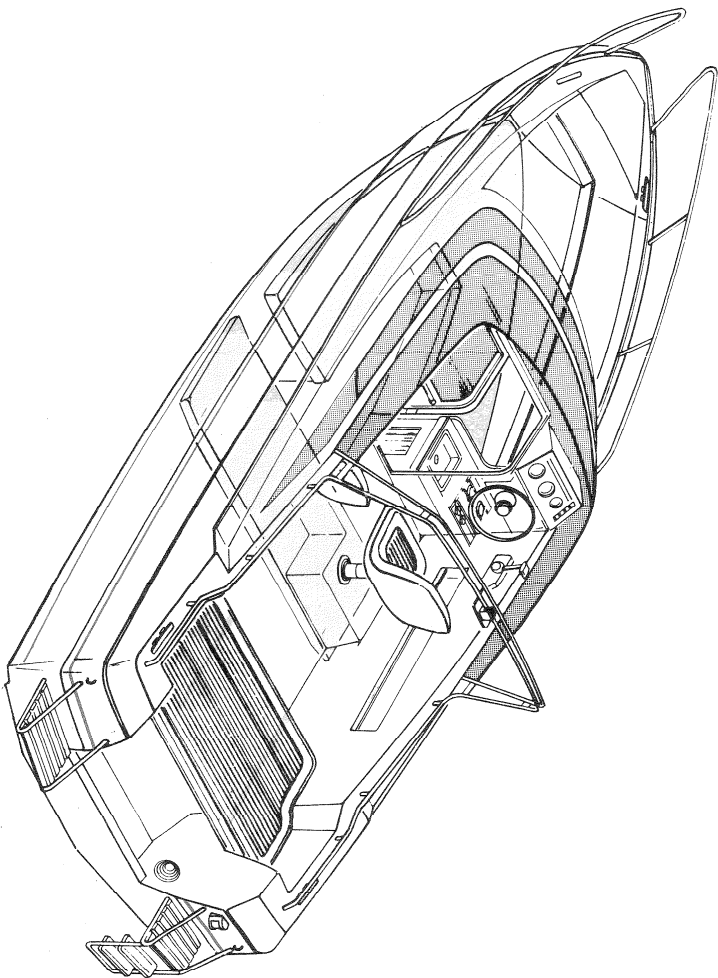

Concessionario

JOSE ALAMO PEREZ
Delegado Comercial en España
C/Constitucion 6-7º D. Isla Ibiza, Torremorales de Aben Madiel
T9191.675.6683

R.C. La Roche 546 450 024 B. Le présent document n'est pas contractuel et dans un souci constant d'amélioration de nos modèles nous nous réservons le droit de les modifier sans préavis. Imp. du Centre - Cholet

LEADER 600

Características

Eslera total	: 6,43 m
Eslera casco	: 6,12 m
Manga	: 2,43 m
Peso sin motor	: 875 Kgs
Calado cola izada	: 0,36 m
Cannas	: 3 personas
Arqueo	: 3,66 Tm

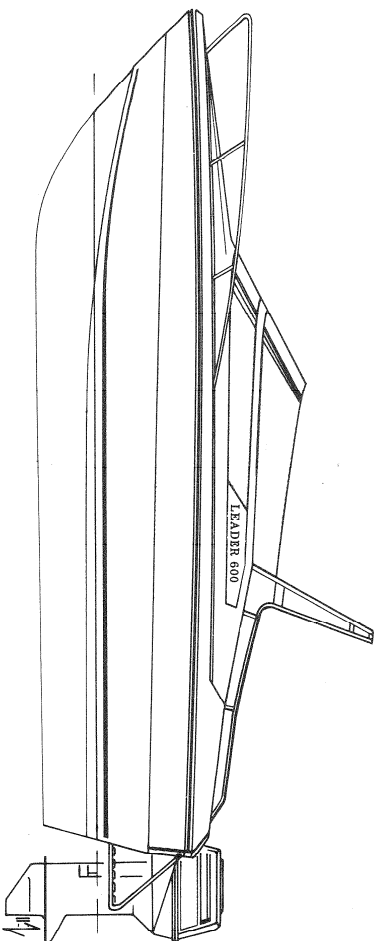

Jeannéau

BP 83, 85503 La Hériberts Cédex, France. Tél : 51.91.06.10. Télex Batoin 711383 F

Jeannéau

LEADER 600

Bajada

Puerta de corredera en poliéster y Aluigrass con cerradura
Pasamanos exterior
Escalera de bajada amovible para acceso a la litera bajo bañera

Rincon cocina

Mueble laminado
Fregadero inox 0,24 x 0,34 m y evacuación exterior
Agua dulce por bomba encima del grifo (20 lts por depósito transportable)
Cocina 2 fuegos
Armario bajo fregadero

Salon

Asiento formando una U alrededor de mesa
Cofre bajo asiento
Pé de mesa amovible permitiendo formar cama doble
Dimensiones 1,90 x 1,95 m
Esparterías laterales en casco
Ventana panorámica
Mojqueta en el piso
Techo y laterales forrados de tela inalterable color claro
Altura : 1,41 m

Cabina

Cama simple bajo puesto pilotaje
2,00 x 0,54 m
Colchoneta con funda tela
Fácil acceso debido a la movilidad de la escalera bajada

Motorización fuera borda

Motor F.B. eje largo
Potencia máxima : 230 HP
Espejo de popa preparado para motor con imbornales evacuación
Deposito carburante inox 150 lts.

Motorización intraborda

Motor gasolina e diesel
Transmisión 2-erve
Motor montado sobre silent-blocs (verión gasolina)
Batería 12 V con corra batería
Deposito carburante inox de 150 lts.
Capó motor insonorizado
Orificio especial para extintor
Pozo motor estano
Instrumentos de control sobre la consola, detrás del volante

Bañera

Bañera autovacante
Asiento piloto y copiloto giratorios y regulables en altura
Esparterías bajo pasillos a ambos lados en la bañera
Asiento con respaldo convertible en baño de sol cuyas dimensiones son : 1,75 x 0,90 m
Mesa redonda amovible delante del asiento
Cofre bajo el piso con acceso a la bañera y al depósito de carburante
Dimensiones de la bañera : 2,10 x 1,55 m

Equipo de cubierta

Cáncamo para remolcar
Pozo de cadena autovacante con tapa regulables en altura
Borde de pasillos moldado
2 guías cabo y 2 corramusas de pua
Púlpito de pua inox
1 parabrás Aluigrass rodado por pasamanos inox

Aquillo inox con luces navegación, rematando en pasamanos de bañera lateral
2 palatormas inox-eca con escalera de baño
Chinón de goma y aluminio alrededor del barco
2 cáncamos para ski

Cuadro de bordo

Volante montado sobre dirección hidráulica
Mandos de motor y acelerador
Interruptores de luces
Interruptor de ventilador eléctrico ventina (6, gasolina 1B)
Los instrumentos varían según la marca de motor I.B.
Medidor electrónico de depósito carburante

Construcción

El LEADER 600 está tratado en resca construido en estratificado de poliéster (sin carga y sin proyección)

Transporte

LEADER 600, equipado motor 230 HP más margen seguridad 150 kgs, se aconseja remolque carga 1.250 kgs

Plano de cubierta

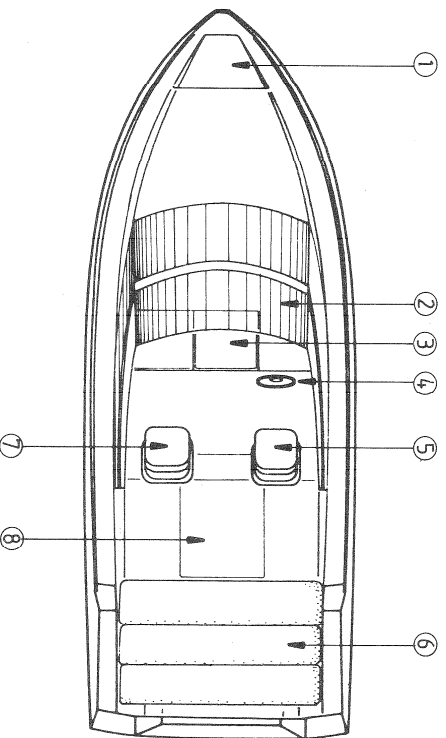

- ① Pozo de cadena
- ② Parabrás aluigrass

- ③ Puerta bajada
- ④ Volante + consola

- ⑤ Asiento piloto
- ⑥ Baño de sol

- ⑦ Asiento copiloto
- ⑧ Cofre

Plano de distribución

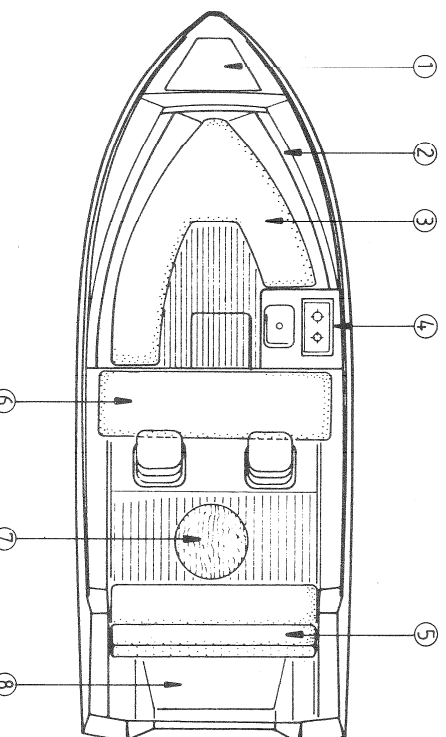

- ① Pozo de cadena
- ② Espartería

- ③ Cama doble
- ④ Cocina

- ⑤ Asiento bañera
- ⑥ Cama simple

- ⑦ Mesa de bañera
- ⑧ Alojamiento motor F.B.