

SUN ODYSSEY DS

Sun Odyssey 41 DS

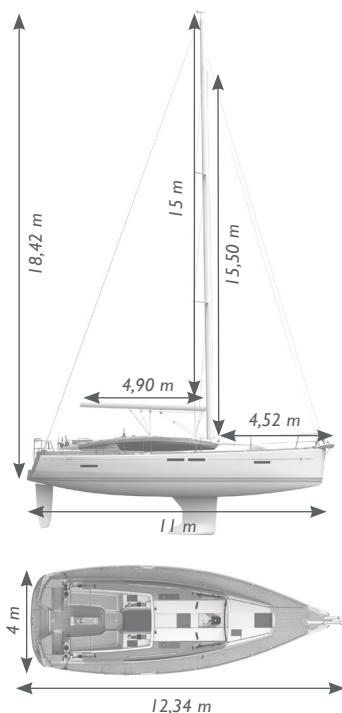

Sun Odyssey 44 DS



Omologazione conforme alle norme CE.

	SO 41 DS	SO 44 DS
DATI TECNICI		
Lunghezza f.t.	12,34 m	13,34 m
Lunghezza scafo	11,99 m	12,99 m
Lunghezza al galleggiamento	11,00 m	12,00 m
Larghezza	3,99 m	4,24 m
Dislocamento a vuoto con chiglia di serie	8770 kg	9750 kg
Immersione con chiglia in ghisa	2,10 m	2,20 m
Immersione con chiglia ridotta in ghisa	1,55 m	1,60 m
Potenza motore	Yanmar common rail 45 HP	Yanmar common rail 57 HP
Cabine	2	2/3
Cuchette	4 (+2)	4/6 (+2)
Capacità carburante	200 L	200 L
Capacità acqua	330 L	330 L
Capacità frigorifero	185 L	185 L
Categoria CE	A7/B8/C10	A8/B10/C12
Progettista	F. Darnet / P. Briand / Jeanneau Design / Flahault Design	F. Darnet / P. Briand / Jeanneau Design / Flahault Design

VELE

Standard - Albero avvolgiranda	SO41DS	SO44DS
Randa avvolgibile in polyester ad alta resistenza, anti-UV	33,8 m ²	40 m ²
Fiocco avvolgibile I06% in poliester ad alta resistenza, anti-UV, occhielli inox	32,4 m ²	41,5 m ²

Vele Mylar/Taffeta per albero avvolgiranda	SO41DS	SO44DS
Randa avvolgibile con taglio triradiale in Sandwich Mylar/Taffeta X-Grid grigio	33,8 m ²	40 m ²
Fiocco avvolgibile I06% taglio triradiale in Sandwich Mylar/Taffeta X-Grid grigio, anti-UV Sunbrella®, occhielli inox	32,4 m ²	41,5 m ²

Opzioni supplementari	SO41DS	SO44DS
Fiocco autovirante con taglio triradiale in doppio Sandwich Mylar/Taffeta X-Grid grigio, anti-UV, occhielli inox, optional consegnato con carrello sulla tuga	28,2 m ²	35,3 m ²
Code 0 con taglio triradiale in Sandwich Mylar/Aramide X-Grid grigio con avvolgitore (necessario spi asimmetrico optional)	70 m ²	76,4 m ²
Spi asimmetrico di dimensione ottimale per la barca (non disponibile come optional)	109 m ²	133 m ²

Albero classico	SO41DS	SO44DS
Randa semi full-batten in Dacron alta qualità con 2 terzaroli automatici, lazy bag e lazy jacks	42,2 m ²	48,3 m ²
Fiocco avvolgibile I06% in Dacron alta qualità e protezione UV	32,4 m ²	41,5 m ²

■ Di serie □ Optional - Non disponibile

	SO 41 DS	SO 44 DS
ALBERO E MANOVRE		
Albero avvolgiranda in alluminio con 2 ordini di crocette	■	■
Manovre fisse monotrefolo discontinuo acciaio inox 1 x 19	■	■
Doppio strallo	■	■
Avvolgifiocco con doppia scanalatura, cima avvolgitrice al pozzetto	■	■
Manovre correnti amantiglio, drizza randa, drizza genoa, scotta randa, scotte genoa in poliestere	■	■
Verricelli de genoa 2 x Harken 46.2 self-tailing	■	■
Verricelli de genoa elettrici "Rewind" 2 x 46,2 verricelli che ruotano nei due sensi per bordare o urtare le scotte	□	□
Verricello di tuga babordo Harken 40.2 self-tailing	■	■
Verricello di tuga di dritta Harken 40.2 self-tailing	□	□
Verricello di tuga elettrico 1 x Harken 40.2 12v self-tailing al posto dei verricelli di serie	□	PREFERENCE
Rotaie scotta genoa con carrelli del punto di scotta Harken regolabili	■	■
Maniglie winch 2 x Harken	■	■
Blocca Spinlock davanti ad ogni postazione del timone per le scotte della randa	■	■
Manovre spi asimmetrico drizza, 2 scotte, mura, pulegge Harken	□	□
POZZETTO		
Rivestimento in legno massello di sedili, gradini e specchio di poppa	■	■
Copertura fondo pozzetto in legno massello	□	□
Passavanti in legno massello	□	□
Gavoni pozzetto 2 gavoni laterali e 1 gavone molto capiente sotto il sedile del timoniere	■	■
Fossa per la porta di discesa che integra anche le drizze del roof	■	■
Tavolo del pozzetto pieghevole, ghiacciaia, illuminazione, e vano da supporto GPS	■	■
Tavolo del pozzetto in legno massiccio: stesse funzioni del tavolo standard, ma pieghevole in legno massiccio	□	□
Specchio di poppa aperto con scaletta telescopica e gavone per conservarvi le attrezzature per bagnarsi	■	■
Gavone bombola gas per 2 bombole, valvola sotto il forno in cucina	■	■
Timoni a ruota x 2 con rivestimento in pelle, bussola su ogni stazione di governo, arco di protezione in acciaio inox	■	■
Copritimoni in tessuto Sunbrella® Taupe con cerniere lampo	□	□
Copertura protezione tavolo pozzetto in tessuto Sunbrella Taupe (con o senza GPS)	□	□
Timone d'emergenza e tappo fondo pozzetto	■	■
Comando motore leva di comando verticale e quadro motore montato nella stazione di governo di dritta	■	■
Cuscini del pozzetto in tessuto Sunbrella® Sling Taupe con clip in plastica e schienale	□	□
Bimini pozzetto in tessuto Sunbrella® Taupe con supporto in acciaio inox, 2 luci LED amovibili, pieghevole con fodera copertura	□	□
Capote pozzetto in tessuto Sunbrella® Taupe	□	□
ATTREZZATURA DI COPERTA		
Pulpito di prua aperto, in acciaio inox	■	■
Pulpito di poppa in acciaio inox con staffa per salvagente	■	■
Staffa motore fuoribordo a dritta, montato sul pulpito di poppa	□	□
Salpancore elettrico verticale Quick 1000W per cima tessile e catena da 10 mm, comando a distanza	PREMIERE	■
Verricello a doppio comando con contacatena montato nel pozzetto	□	□
Ferramenta di prua in acciaio inossidabile, semplice	■	■
Musone di prua in acciaio inox, doppia puleggia e caricabasso per spi asimmetrico o Code 0	PREMIERE	PREMIERE
Piattaforma di prua con scaletta telescopica in acciaio inox	□	□
Verricello di poppa con passacavo , ancora Delta 10 kg e 50 metri di cima	□	□
Kit ancoraggio ancora Delta 20 kg con 32 metri di catena da 10 mm e 45 metri di cima tessile da 18 mm	□	□
Battagliola doppia in acciaio inox, candelieri in acciaio inox	■	■
Sportelli di apertura nella battagliola a mezza nave	PREFERENCE	PREFERENCE
Falchetta con profili	■	■
Bottazzo in legno massello	□	□
Gallosce d'ormeggio 4 x gallosce in aluminium	■	■
Gallosce d'ormeggio al baglio maestro 2 x gallosce in acciaio inossidabile	PREMIERE	PREMIERE
Kit d'ormeggio parabordi e cima tessile	□	□
Tientibene in acciaio inossidabile sulla tuga	■	■
Gavone ancora	■	■
INFORMAZIONI TECNICHE		
COSTRUZIONE		
Coperta a iniezione Prisma Process®, gelcoat ISO	■	■
Scafo stratificato in vetroresina monolitica, gelcoat ISO, "barrier coat" di protezione	■	■
Struttura controstampo integrale con accesso ai madieri, con riprese di stratificazione dei tiranti delle sartie	■	■

■ Di serie □ Optional - Non disponibile

	SO 41 DS	SO 44 DS
ILLUMINAZIONE		
Luci di navigazione e ormeggio in LED	■	■
Plafoniere incassate LED in ottone cromato in dinette, bagni e cabine	■	■
Lampade rivestite in cuoio nella (nelle) cabina (cabine)	■	■
Abat-jour nella cabina di poppa	■	■
Spot nella cucina e quadrelli nelle sale da bagno per illuminazione indiretta	■	■
Luce tavolo a carteggio su supporto flessibile e orientabile	■	■
CIRCUITO ELETTRICO		
Alternatore 12V	125 A	125 A
Ripartitore di carica/isolatore	■	■
Capacità batteria motore 12V	120 Ah	120 Ah
Capacità batteria servizi 12V	230 Ah	230 Ah
2 x Batterie supplementare servizi 115 Ah	PREMIERE	PREMIERE
Interruttore per batteria motore, uno per batteria servizi e interruttore generale negativo	■	■
Quadro elettrico 12V con interruttore 12V, interruttori 220V, amperometro 12V	■	■
Presse banchina 220V con interruttore differenziale, presa 220V al tavolo a carteggio, cabine e cucina	PREMIERE	■
Caricabatterie 60A, multifase	PREMIERE	PREMIERE
Inverter 2000W 12v/220v	□	□
Una presa 12V in ogni cabina e al tavolo a carteggio	■	■
Forno microonde acciaio inox 230V	□	□
Batterie al litio	□	□
Gruppo elettrogeno 4 kw ONAN 220v situato nello specchio di poppa, insonorizzazione, interruttore gruppo/banchina, quadro comandi generatore al tavolo a carteggio, tubo di scarico sottomarino	-	□
SISTEMA IDRAULICO		
Sistema acqua calda e fredda in pressione con tubi di plastica semirigidi	■	■
Pompa per "uso continuativo" dell'acqua e serbatoio d'accumulo	■	■
Boiler da 40 litri collegato allo scambiatore di calore del motore e al circuito elettrico 220V	■	■
Rubineria cromata con doccetta nei bagni	■	■
Pompa sentina manuale nel pozzetto e pompa sentina elettrica con relé	■	■
Serbatoio acqua supplementare 200L sotto la cuccetta di poppa a dritta	□	□
Contatore consumo acqua numerico	■	■
Docce con pompa elettrica individuale con filtri e interruttore on-off	■	■
Doccetta acqua calda e fredda sullo specchio di poppa	PREMIERE	■
WC marino, di grosse dimensioni, con pompa manuale	■	■
WC elettrico Quiet-Flush in sostituzione del WC standard, comando individuale per ogni WC	□	□
Serbatoio acque nere da 80 litri con scarico per gravità e tappo d'aleggio per bagno di poppa	■	■
Serbatoio acque nere da 80 litri con scarico per gravità e tappo d'aleggio per bagno di prua	■	■
MOTORE		
Yanmar (4JH45-CR) 45 CV , 33Kw Sail drive	■	-
Yanmar (4JH57-CR) 57 CV , 41Kw Sail drive	-	■
Vano motore completamente insonorizzato con accesso motore dietro la discesa sottocoperta e dalla cabina di poppa	■	■
Filtro separatore	■	■
Marmitta incorporata, tubo di scappamento in acciaio inox a poppa	■	■
Elica tripale fissa	■	■
Elica tripale a pale abbattibili, Flex-o-Fold	□	□
Elica di prua con 2 batterie supplementari	□	□
Timone in poliestere	■	■
COMFORT		
Fine strutture fisse lungo lo scafo (4 nel quadrato, 2 nella cabina di poppa e 2 nella cabina di prua)	8	8
Oblò apribili nel pozzetto e sulla poppa (2 nel pozzetto e sulla poppa)	3	3
Oblò laterali fissi	6	6
Boccaporti apribili	7	11
Porta in plexiglass con stoccaggio verticale	■	■
Tende oscuranti/ zanzariere per boccaporti	PREMIERE	PREMIERE
Frigorifero supplementare 12v 65L sotto al tavolo da carteggio	□	□
Vano stivaggio vino 220v sotto al tavolo da carteggio	□	□
Lettore FUSION	PREFERENCE	PREMIERE
BOSE® 2.1 altoparlanti FREESPACE 3 nel quadrato	PREFERENCE	PREMIERE
Altoparlanti stagni nel pozzetto	PREFERENCE	PREMIERE
Premontaggio TV nel quadrato	□	□
Antenna TV con amplificatore	□	□
Aria condizionata reversibile 220v 24000 BTU montata sotto la panca nel quadrato e nel gavone di poppa, bocchette aera nel quadrato, bagni, cabina di prua e cabina(e) di poppa, quadro comandi e termostato	□	-
Aria condizionata reversibile 220v 32000 BTU montata sotto la panca nel quadrato e nel gavone di poppa, bocchette aera nel quadrato, bagni, cabina di prua e cabina(e) di poppa, quadro comandi e termostato	-	□
Impianto di riscaldamento ad aria forzata a gasolio, 1 unità Webasto® da 5500 BTU montata nel gavone di poppa con bocchettoni nelle cabine, nel quadrato e nei bagni	□	□

■ Di serie □ Optional - Non disponibile

	SO 41 DS		SO 44 DS	
	2C/2B		2C/2B	3C/2B
I N T E R N I				
LEGNO				
Rivestimento in Fine Teak® laminato e modanature in legno massello, vernice anti-UV	■		■	■
Paglioli stratificati in rovere chiaro con inserti	■		■	■
CABINA DI PRUA				
Cabina di prua con letto matrimoniale, materasso in schiuma ad alta densità	■		■	-
Appendiabiti capiente	-		■	-
Armadietti con ripiani	-		■	-
Armadio con ripiani	■		-	■
Mobile vanity	-		■	-
Rivestimento interno scafo in capitonné chiaro	■		■	■
Specchio verticale	-		■	-
Tientibene in acciaio inox	■		■	■
Ampio bagno con box doccia separato, vasca in resina di sintesi, gancio appendiabiti, specchio, porta carta igienica, colonna doccia, armadietto sopra al lavandino, pompa doccia elettrica	■		■	■
Spazio dedicato a la doccia con colonna di doccia	-		■	■
Separatore plexiglas per doccia	-		PREMIERE	PREMIERE
Letto matrimoniale "Island bed" con materasso in schiuma ad alta densità 2,12 x 1,70 x 0,80 m	-		■	-
Letto matrimoniale con materasso in schiuma ad alta densità 1,97 x 2,08 x 0,70 m	-		-	■
Letto matrimoniale con materasso in schiuma ad alta densità 2,08 x 1,97 x 0,70m	■		-	-
Schienale alzabili per lettura nel letto	PREMIERE		-	-
Cucette sovrapposte nella cabina laterale (cucetta superiore 2,00 x 0,66m, cucetta inferiore 2,00 x 0,63 m), con armadio appendiabiti e stipetto	-		-	■
CABINA DI POPPA				
Cabina armatoriale a poppa con letto matrimoniale	■		■	■
Letto matrimoniale con materasso espanso ad alta densità 1,97 x 1,90 x 1,19 m	■		■	■
Appendiabiti capiente	■		■	■
Armadio con ripiani	■		■	■
Rivestimento interno dello scafo in capitonné chiaro, stipetti lungo lo scafo con profili in acciaio inox	■		■	■
Comodini con ripiano abbattibile in capitonné in similpelle	■		■	■
Testiera in capitonné in similpelle	■		■	■
Sedili laterali	■		■	■
Stipetto centrale su cassone motore	■		■	■
Ampio bagno con box doccia separato, vasca e piano di appoggio in resina di sintesi, gancio appendiabiti, specchio, porta carta igienica, colonna doccia con profilo in acciaio inox, carabottino, armadietto sopra al lavandino, pompa doccia elettrica	■		■	■
Pannello separazione doccia in plexiglass	PREMIERE		PREMIERE	PREMIERE
TAVOLO DA CARTEGIO				
Quadro elettrico generale	■		■	■
Tavolo da carteggio con cassetto, posto per computer, per carte, tientibene inox, stipetto apribile laccato, posto per pouf nel quadrato, ampio mobile bar utilizzabile per altre opzioni	■		■	■
QUADRATO				
Quadrato a U posto a sinistra, cuscineria, vano portaoggetti sotto al sedile	■		■	■
Tavolo del quadrato su gambe amovibili	■		■	■
Tavolo del quadrato pieghevole e girevole su base telescopica a funzionamento elettrico	PREFERENCE		PREFERENCE	PREFERENCE
Kit cucetta per il quadrato	□		□	□
Il puff per il quadrato o per la scrivania della cabina di prua	□		□	□
Armadi in alto con profili in acciaio inox	■		■	■
A dritta sofa a C con cuscini e armadi in alto con profili in acciaio inox	■		■	■
Vani portaoggetti sotto al sofa	■		■	■
Tientibene sul cielino e sotto ai passavanti	■		■	■
Rivestimento degli osteriggi in capitonné chiaro	■		■	■
Discesa sottocoperta con tambuccio in plexiglass e gradini in legno	■		■	■
CUCINA				
Cucina a L posta a sinistra con piano sopra al lavandino girevole e scorrevole	■		■	■
Cucina con doppio lavandino in resina di sintesi, miscelatore cromato con doccetta, armadi bassi, cassette con ammortizzatore, cassetto alto per le bottiglie, ganci, pattumiera	■		■	■
Cucina a gas con forno su giunti cardanici con 2 fuochi e tientibene in acciaio inox di protezione	■		■	■
Cucina a gas tipo lusso con 2 fuochi, nera, maniglia in legno, forno e grill inox	PREMIERE		PREMIERE	PREMIERE
Ghiacciaia, con accesso dall'alto, cassette, gruppo del freddo 12V sotto alla ghiacciaia	■		■	■
Mobile portaoggetti in alto con sei compartimenti con sportelli verniciati e profili	■		■	■
Sportello frigorifero verticale	PREFERENCE		PREFERENCE	PREFERENCE
ALTEZZA UTILE				
Cabina prua	1,81 / 1,90 m		1,86 / 1,95 m	
Cabina poppa	1,81 m		1,86 m	
Discesa sottocoperta	1,95 m		2,00 m	
Dinette	1,83 / 1,94 m		1,88 / 1,98 m	
Cucina	1,92 m		1,99 m	

■ Di serie □ Optional - Non disponibile C = Cabina B = Bagno



JEANNEAU

SPBI JEANNEAU - 32 Avenue des Sables - CS 30529 - 85505 LES HERBIERS CEDEX - FRANCE - TEL +33 (0)2 51 64 20 20 - FAX +33 (0)2 51 67 37 65

INTERNET : <http://www.jeanneau.com>