

**notice d'entretien  
instructions and maintenance manual**

DJERBA 400 Export



BP 83 85503 Les Herbiers Cedex France Tél 51.91.06.10 Télex Batoja 711383 F

CARACTERISTIQUES GENERALES

Longueur : 4,00 m  
Largeur : 1,72 m  
Creux : 0,85 m  
Poids sans moteur : 260 kgs env.  
Puissance moteur maxi : 150 CV (Hors-bord arbre long)  
Puissance conseillée : 50 CV

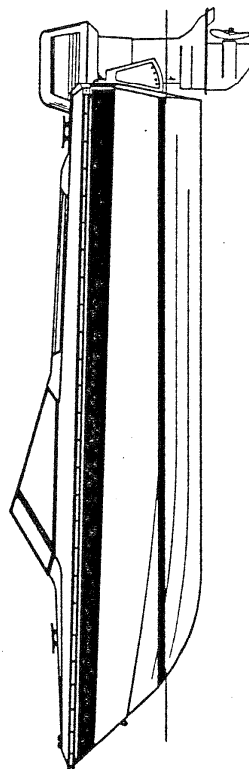

DJERBA 400  
export

ACCASTILLAGE ET EQUIPEMENTS

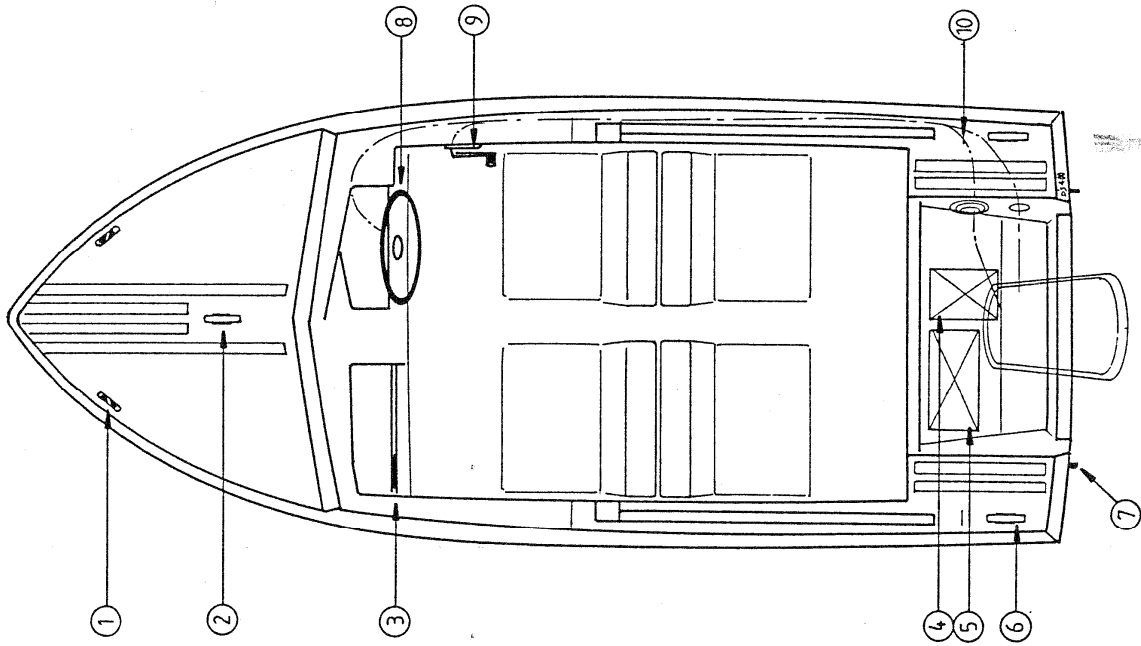

1 Chaumard avant

2 Taquet d'amarrage avant

3 Main courante du passager

4 Coffre pour batterie d'accumulateurs

5 Emplacement pour réservoir carburant

6 Taquet d'amarrage arrière

7 Cadène à skis

8 Volant de direction

9 Boîtier de commande

10 Passage des commandes de direction et accélérateur-inverseur

\* A l'étrave est prévue une cadène de treuilage

\* A la base du tableau arrière, deux nables permettent le vidage de la coque

ENTRETIEN ET HIVERNAGE (SUITE)

Pour vous permettre d'avoir toujours un bateau impeccable, nous mettons à votre disposition des composants d'origine JEANNEAU (Gel-coat de différentes couleurs à commander chez vos distributeurs.

MODE D'EMPLOI

PRECAUTIONS :

Pour bien réussir vos travaux, deux précautions importantes : temps sec - température entre 15° et 25° C.

PROPORTIONS :

Nos produits sont accéléérés, il vous suffit d'ajouter le catalyseur (liquide incolore). La proportion la plus courante est de 2 %.

La prise en gel (temps de travail) est alors d'environ 1/2 heure, le durcissement est d'environ 10 heures.

MISE EN OEUVRE :

Pour boucher un trou de bulle ou une éraflure, bien nettoyer la surface à l'acétone préalablement.

Préparer la quantité de gel-coat nécessaire sur une plaque de verre de préférence. Appliquer le produit avec une spatule ou une pointe.

Mettre une surpâte pour prévoir le ponçage à l'abrasif à l'eau et le lustrage pour obtenir une surface brillante.

Pour égaliser les petites retouches sur surfaces lisses, il suffit de coller sur le gel-coat frais, un scotch (ou mieux, un mylar), le décoller après durcissement (pour obtenir une finition très brillante, poncer très fin et lustrer).

STOCKAGE :

Pour une bonne conservation, il convient de stocker les composants dans un endroit frais, à l'abri de l'humidité et de la lumière.

Les polyesters sont inflammables, prendre les précautions d'usage.

**ATTENTION !** Le catalyseur est un produit dangereux. Ne pas laisser à la portée des enfants, ne pas mettre en contact avec la peau ou les muqueuses. Se laver à l'eau savonneuse et rincer abondamment.

NETTOYAGE :

Pour tout nettoyage d'outils ou autres, utiliser de l'acétone.

TOUJOURS A VOTRE SERVICE  
S.A.V. JEANNEAU

Ce présent document n'est pas contractuel, et ces renseignements sont donnés à titre indicatif sous réserve d'erreur ou de modification, nous nous réservons le droit de modifier les caractéristiques de nos modèles sans pour cela être tenus de mettre à jour cette notice.

COQUE :

La coque et le pont doivent être lavés fréquemment avec des produits d'entretien courants non agressifs et à l'eau douce.

Si des taches jaunes apparaissent, il est très facile de les faire disparaître avec un produit tel que le SUPER DECAP que vous trouverez chez votre distributeur. ATTENTION ! VEILLEZ A BIEN RINCER à l'eau et à la brosse (10 mn maximum après l'application du produit).

Pour la coque, un anti-fouling annuel permet d'éviter des carénages fastidieux et fréquents (poncer légèrement avant application).

A ce sujet, il faut rappeler que tout ponçage ou primaire avant anti-fouling est une agression pour votre gel-coat et entame sa fiabilité. Aussi, nous vous conseillons un ponçage très léger.

Le gel-coat (extérieur du polyester) est d'un aspect très fiable.

Contre les salissures tenaces au niveau de la flottaison, de l'acide muriatique peut être employé sans omettre de rincer à grande eau après avoir laissé agir environ 10 minutes.

Les pâtes à polir (polish) peuvent conserver le brillant du neuf à votre bateau.

Pour les réparations, voir notice jointe.

Si un problème ponctuel et durable se manifestait, vous pouvez consulter votre distributeur ou nous-mêmes.

Eviter l'emploi du nettoyeur à l'eau à haute pression au-dessus de 40°, Pression max :

HIVERNAGE

Pour un long hivernage, un soin tout particulier doit être apporté à l'ensemble du bateau :

- Rincage à l'eau douce ;
- Huilage et graissage de toutes les parties métalliques.

Si le bateau reste à flot, fermer toutes les vannes et protéger toutes les parties pouvant subir des frottements, ragages ...

Relever le speedomètre

Si votre bateau est équipé d'un presse-étoupe, il est bon de le resserrer légèrement, afin de le rendre parfaitement étanche ; ne pas oublier d'effectuer un nouveau réglage à votre prochain départ.

Purger les circuits d'eau (risque de gel !)

Si vous devez laisser votre bateau pour plusieurs mois, le meilleur principe est d'obtenir toutes les entrées d'air et d'installer dans le carré un déshydrateur d'atmosphère en laissant les portes des cabines et des rangements ouverts, placards, glacière etc... Relever également vos coussins sur le côté.